



RELATÓRIO DE MATERIAIS

ITEM	DESCRIÇÃO	QUANT. ESTIMADA	UNID.
01	ARMADURA EM C.A.	1	1000KG
02	CONCRETO F.C. 20 MPa	1	M <sup>3</sup>
03	CONCRETO F.C. 20 MPa	1	M <sup>3</sup>
04	CONCRETO F.C. 20 MPa	1	M <sup>3</sup>
05	CONCRETO F.C. 20 MPa	1	M <sup>3</sup>
06	CONCRETO F.C. 20 MPa	1	M <sup>3</sup>
07	CONCRETO F.C. 20 MPa	1	M <sup>3</sup>
08	CONCRETO F.C. 20 MPa	1	M <sup>3</sup>
09	CONCRETO F.C. 20 MPa	1	M <sup>3</sup>
10	CONCRETO F.C. 20 MPa	1	M <sup>3</sup>
11	CONCRETO F.C. 20 MPa	1	M <sup>3</sup>
12	CONCRETO F.C. 20 MPa	1	M <sup>3</sup>
13	CONCRETO F.C. 20 MPa	1	M <sup>3</sup>
14	CONCRETO F.C. 20 MPa	1	M <sup>3</sup>
15	CONCRETO F.C. 20 MPa	1	M <sup>3</sup>
16	CONCRETO F.C. 20 MPa	1	M <sup>3</sup>
17	CONCRETO F.C. 20 MPa	1	M <sup>3</sup>
18	CONCRETO F.C. 20 MPa	1	M <sup>3</sup>
19	CONCRETO F.C. 20 MPa	1	M <sup>3</sup>
20	CONCRETO F.C. 20 MPa	1	M <sup>3</sup>
21	CONCRETO F.C. 20 MPa	1	M <sup>3</sup>
22	CONCRETO F.C. 20 MPa	1	M <sup>3</sup>
23	CONCRETO F.C. 20 MPa	1	M <sup>3</sup>
24	CONCRETO F.C. 20 MPa	1	M <sup>3</sup>
25	CONCRETO F.C. 20 MPa	1	M <sup>3</sup>
26	CONCRETO F.C. 20 MPa	1	M <sup>3</sup>
27	CONCRETO F.C. 20 MPa	1	M <sup>3</sup>
28	CONCRETO F.C. 20 MPa	1	M <sup>3</sup>
29	CONCRETO F.C. 20 MPa	1	M <sup>3</sup>
30	CONCRETO F.C. 20 MPa	1	M <sup>3</sup>
31	CONCRETO F.C. 20 MPa	1	M <sup>3</sup>
32	CONCRETO F.C. 20 MPa	1	M <sup>3</sup>
33	CONCRETO F.C. 20 MPa	1	M <sup>3</sup>
34	CONCRETO F.C. 20 MPa	1	M <sup>3</sup>
35	CONCRETO F.C. 20 MPa	1	M <sup>3</sup>
36	CONCRETO F.C. 20 MPa	1	M <sup>3</sup>
37	CONCRETO F.C. 20 MPa	1	M <sup>3</sup>
38	CONCRETO F.C. 20 MPa	1	M <sup>3</sup>
39	CONCRETO F.C. 20 MPa	1	M <sup>3</sup>
40	CONCRETO F.C. 20 MPa	1	M <sup>3</sup>
41	CONCRETO F.C. 20 MPa	1	M <sup>3</sup>
42	CONCRETO F.C. 20 MPa	1	M <sup>3</sup>
43	CONCRETO F.C. 20 MPa	1	M <sup>3</sup>
44	CONCRETO F.C. 20 MPa	1	M <sup>3</sup>
45	CONCRETO F.C. 20 MPa	1	M <sup>3</sup>
46	CONCRETO F.C. 20 MPa	1	M <sup>3</sup>
47	CONCRETO F.C. 20 MPa	1	M <sup>3</sup>
48	CONCRETO F.C. 20 MPa	1	M <sup>3</sup>
49	CONCRETO F.C. 20 MPa	1	M <sup>3</sup>
50	CONCRETO F.C. 20 MPa	1	M <sup>3</sup>

LEGENDA

- 1 - NÍVEL DE CIMA DA LAJE DE CIMENTO 10x10x10
- 2 - NÍVEL DE CIMA DA LAJE DE CIMENTO 10x10x10
- 3 - NÍVEL DE CIMA DA LAJE DE CIMENTO 10x10x10
- 4 - NÍVEL DE CIMA DA LAJE DE CIMENTO 10x10x10



8 VISTA FRONTAL DA DESCIDA D'ÁGUA

PREFEITURA MUNICIPAL DE GUARAPICANGA

CENTRO MUNICIPAL DE RESERVOS - CNR 7.500 M<sup>2</sup>

LOCAL: GUARAPICANGA - CE

PROJETO: PROVAÇÃO HORÁRICA - RESERVATÓRIO

CONFERTE: [ ]

PROJETA: [ ]

CONFERTE: [ ]

DETAHES: [ ]

CONFERTE: ASSOCIAÇÃO TÉCNICA DOS MUNICÍPIOS DO NORDESTE DE BRASILE (ATMB) - CAMPANÁRIO JURURAL

DATA: SECRETARIA DE URBANISMO 13/05/2020

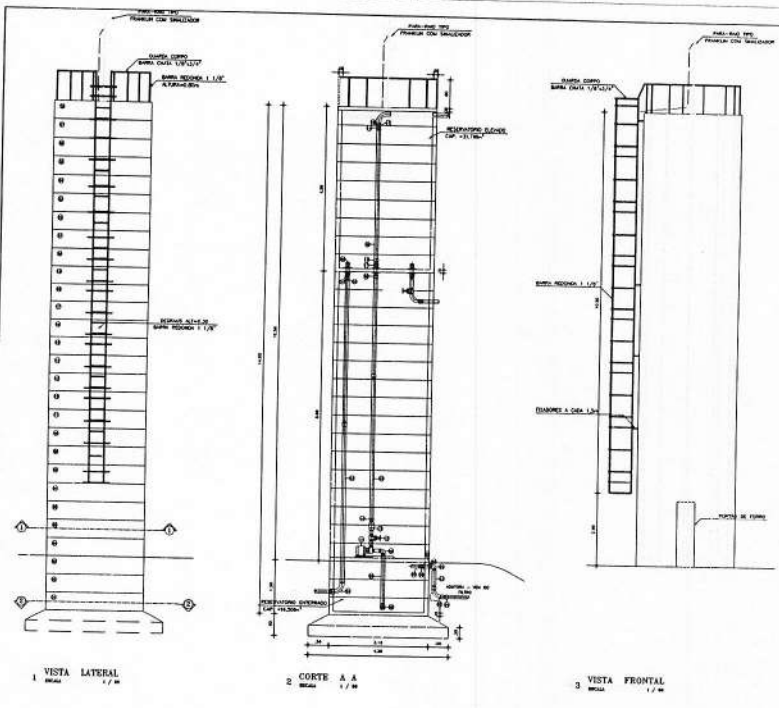

1 VISTA LATERAL

2 CORTE A-A

3 VISTA FRONTAL

4 CORTE - NÍVEL 1.1

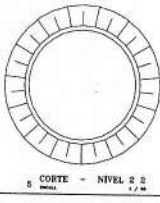

5 CORTE - NÍVEL 2.2

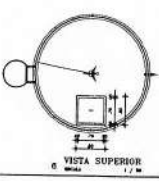

6 VISTA SUPERIOR

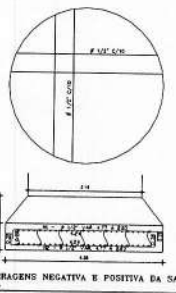

7 FERRAGENS NEGATIVA E POSITIVA DA SAPATA

DAVID DE SOUSA FERNANDES

96812052353

MINERVA ENGENHARIA E ASSessorIA LTDA

DAVID DE SOUSA FERNANDES

ENGENHEIRO

RNP: 660133223-7

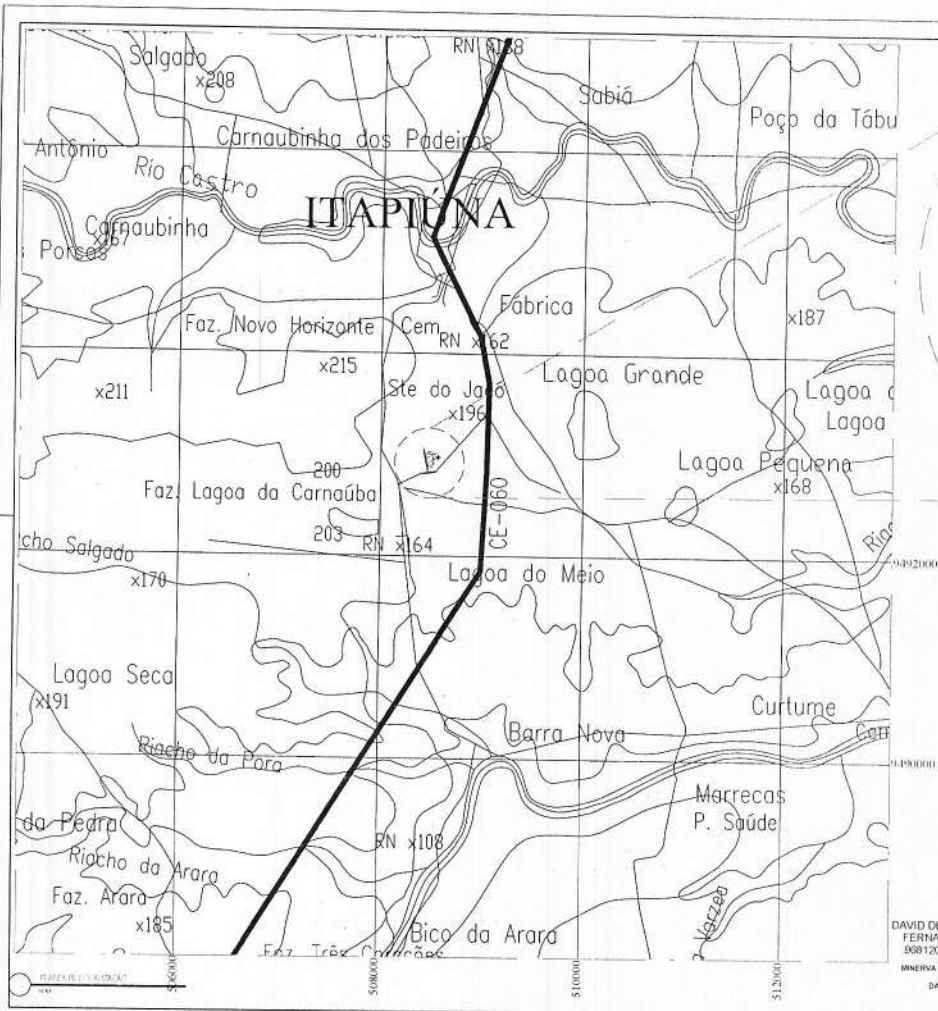

DAVID DE SOUSA FERNANDES  
 90812052353  
 MINERVA ENGENHARIA E ASSOCIADA LTDA  
 Cnpj: 47.242.468/0001-12  
 DAVID DE SOUSA FERNANDES  
 R. JOSE CARLOS, 100, JARDIM  
 BELLA VISTA, 91130-000, PORTO ALEGRE, RS

PREFEITURA MUNICIPAL DE ITAPIRUNA	
SM:	CENTRAL MUNICIPAL DE RESERVOS - CAP 1300 m²
LOCAL:	Itapiruna - RS
PROJETO:	ARQUITETURA
TÍTULO:	PLANTA DE LOCALIZAÇÃO PLANTA DE SITUAÇÃO/PLANIAGEM
CONSORCIO:	ASSOCIAÇÃO FÁBICA DOS MANEJADOS DO MUNICÍPIO DE ITAPIRUNA PARA O SANEAMENTO AMBIENTAL
DATA:	SECRETARIA DE URBANISMO
NUMERO:	01







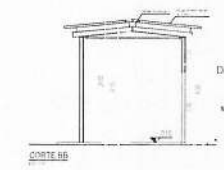
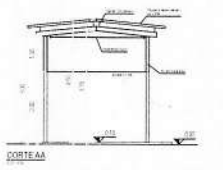
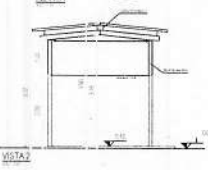
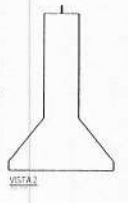
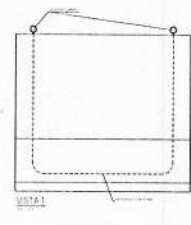
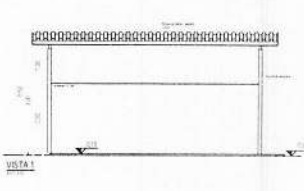
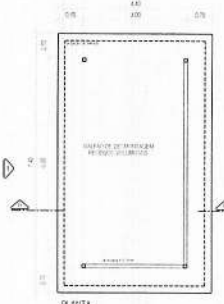
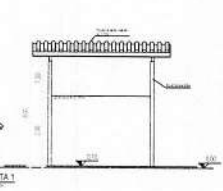
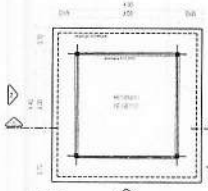
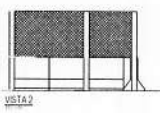
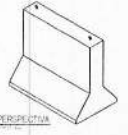
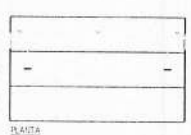
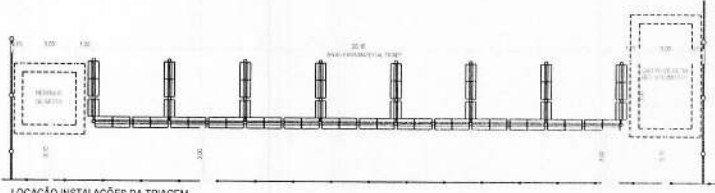
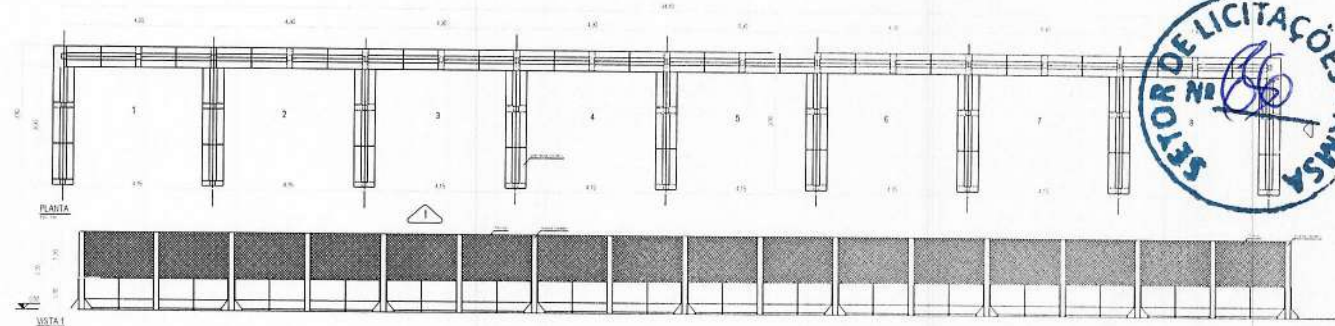

DAVID DE SOUSA FERNANDES  
 90612052353  
 MINÉRIA ENGENHARIA E ARQUITETURA LTDA  
 CNPJ: 07.342.458/0001-13  
 DAVID DE SOUSA FERNANDES  
 FUNDADA 19/01/2008  
 RNP: 0413322-7

PREFEITURA MUNICIPAL DE ITAPORINA			
NOME: CENTRAL MUNICIPAL DE RESÍDUOS - COM 7.500 m <sup>2</sup>			
LOCAL: ITAPORINA - CE			
PROJETO: ARQUITETURA	RNP: 703620	PRIMEIRO	
OUTROS: BASE DE TRIAGEM GALPÃO DE SUPORTE	SEGUNDO		03
CONCÓRDO ASSOCIAÇÃO PÚBLICA DOS MUNICÍPIOS DO MUNDO DO INTERIORE PARA O SANEAMENTO AMBIENTAL			
SUAU - SECRETARIA DE MEIO AMBIENTE		04/01/2009	



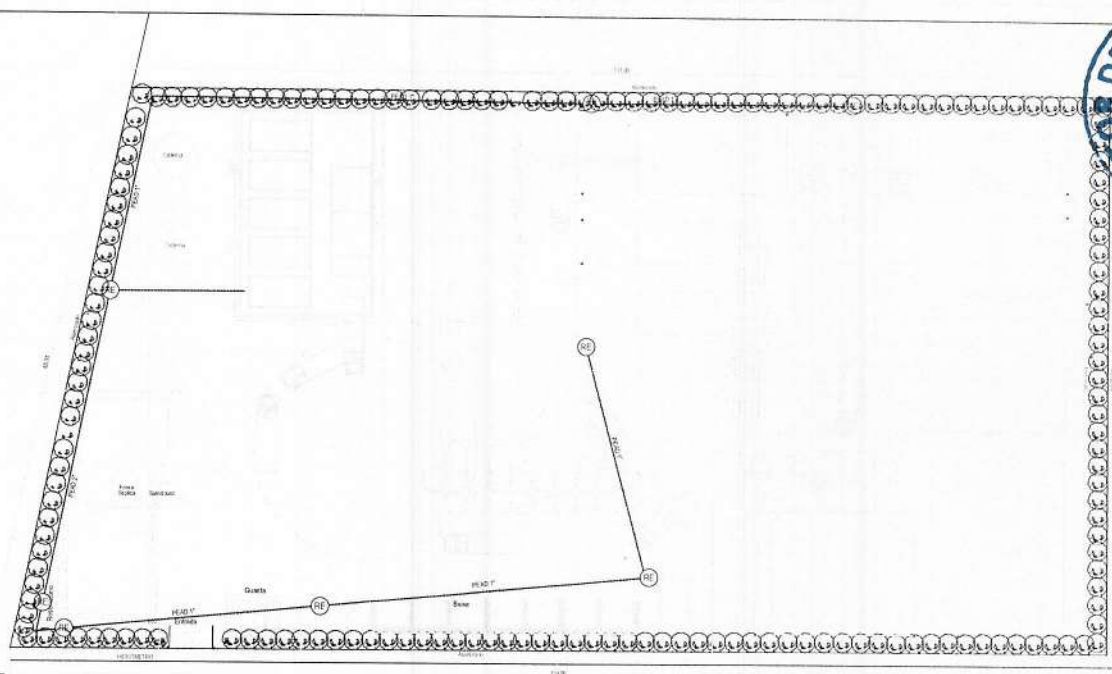

RUA PROJETADA

IMPLANTAÇÃO

**LEGENDA**  
RE - Registro de gaveta

**NOTAS**  
- Os registros de gaveta deverão estar distanciados no máximo 60 m  
- As medidas indicadas entre os elementos são parâmetros de referência para adaptações aos terrenos afetados nos municípios

DAVID DE SOUSA FERNANDES  
96812052353  
MNERVA ENGENHARIA E ASSessorIA LTDA  
CNPJ: 47.342.455/0001-12  
DAVID DE SOUSA FERNANDES  
EMPENHO Nº 0048  
RNP: 84813323-7

PREFEITURA MUNICIPAL DE ITAPUJUNA	
PARCELA:	CENTRAL MUNICIPAL DE RESERVA - CAP 7.500 M <sup>2</sup>
TIPO:	REPARO - CE
PROJETO:	INSTALAÇÃO HIDRÁULICA
OBJETIVO:	DISTRIBUIÇÃO DE INSTALAÇÕES HIDRÁULICAS
NUMERO:	05
CONDICIONADO ASSOCIADO PÚBLICA DOS MUNICÍPIOS DO MATOZINHO DE SÃO PAULO PARA O SANEAMENTO AMBIENTAL	
SEM - SECRETARIA DE URBANISMO	04/01/2023





FOSSA SÉPTICA  
FLUIDO EM CONCRETO ARMADO

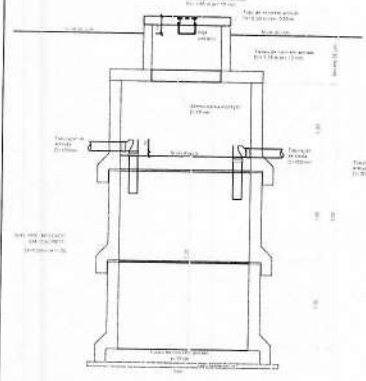

FOSSA SÉPTICA - CORTE

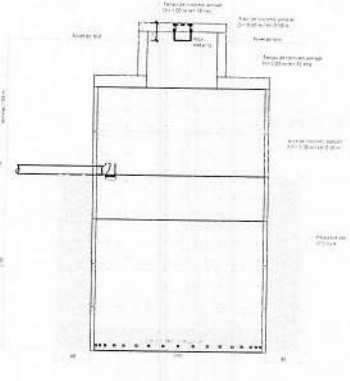

SUMIDOURO - CORTE

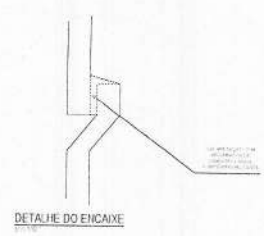

DETALHE DO ENCAIXE

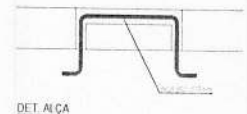

DET. ALÇA

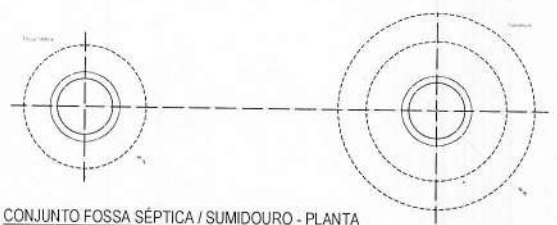

CONJUNTO FOSSA SÉPTICA / SUMIDOURO - PLANTA

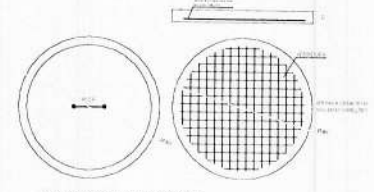

TAMPA DA CAIXA DE INSPEÇÃO

**NOTA**  
EM SITUAÇÕES COM IMPOSSIBILIDADE DE ESCOVAÇÃO, O SISTEMA DE DESTINAÇÃO DO EFLUENTE COLETADO PODERÁ SER ALTERADO PARA OUTRA SOLUÇÃO ADEQUADA.

**DAVID DE SOUSA FERNANDES**  
96812052353  
MEMBRO ENGENHEIRO E A SECCIONADA LTDA  
CNPJ: 47.342.456/0001-12  
DAVID DE SOUSA FERNANDES  
TAVELVA - ES  
RNP: 06913222-7

PREFEITURA MUNICIPAL DE ITAPUBA	
TOMADA: CENTRAL MUNICIPAL DE RESERVOS - CAP 7.500 m <sup>3</sup>	
TARIFA: ITAPUBA - CE	
PROJETO: INSTALAÇÃO SANITÁRIA	EMP. VENCER
OBJETO: FOSSA SÉPTICA E SUMIDOURO	VALOR: 06
CONDIÇÃO: RESOLUÇÃO FISCAL DOS MEMBROS DO MANDO DE SANEAR PARA O SANEAMENTO AMBIENTAL	
DEMA - SECRETARIA DE MEIO AMBIENTE	DATA: 16/05/2020





**VERDES**  
**RCC**

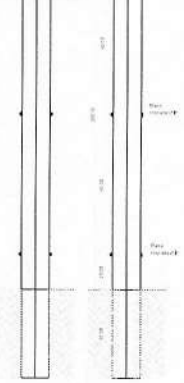

SINALIZAÇÃO HORIZONTAL  
ANEXO 1.10

**RCC FINO**



SINALIZAÇÃO VERTICAL  
ANEXO 1.10

**CMR**  
CONDOMÍNIO MUNICIPAL DE RESERVAS  
MUNICÍPIO DE ITAPIUNA

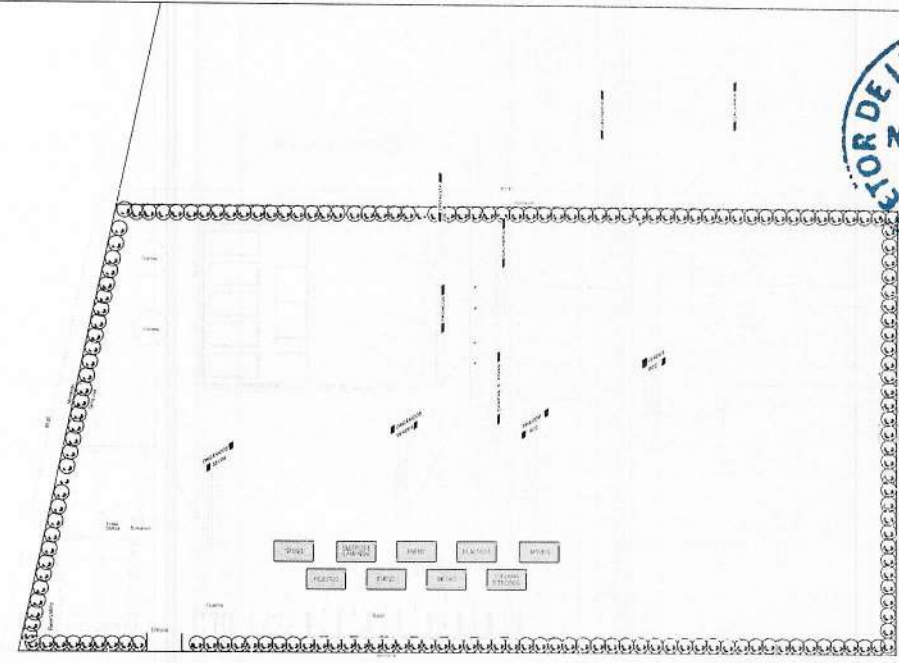

DAVID DE SOUSA  
FERNANDES  
95812052363  
MINERVA ENGENHARIA E ARQUITETURA LTDA  
CNPJ: 47.342.453/0001-12  
DAVID DE SOUSA FERNANDES  
RUA: 222 - JARDIM  
IND. 089.133225-7

PREFEITURA MUNICIPAL DE ITAPIUNA			
TÍTULOS			
CENTRAL MUNICIPAL DE RESERVAS - CIR 7.500 M <sup>2</sup>			
TIPO			
EDIFICAÇÃO - DE			
PROJETO	RESERVA	PREÇO	
CONTRATO	IMPLEMENTAÇÃO GERAL - Construção	07	
COMISSÃO ASSOCIADA PÚBLICA DOS MUNICÍPIOS DO MUNICÍPIO DE ITAPIUNA PARA O GOVERNO MUNICIPAL			
SENA - SECRETARIA DE GESTÃO MUNICIPAL	DATA	02/07/2020	



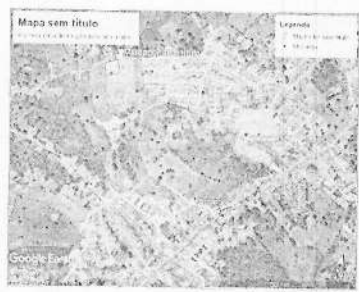
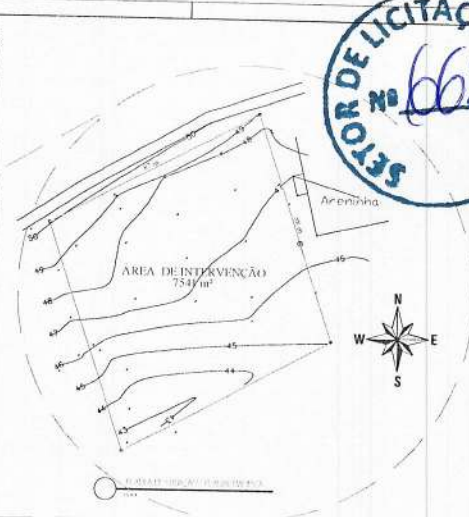
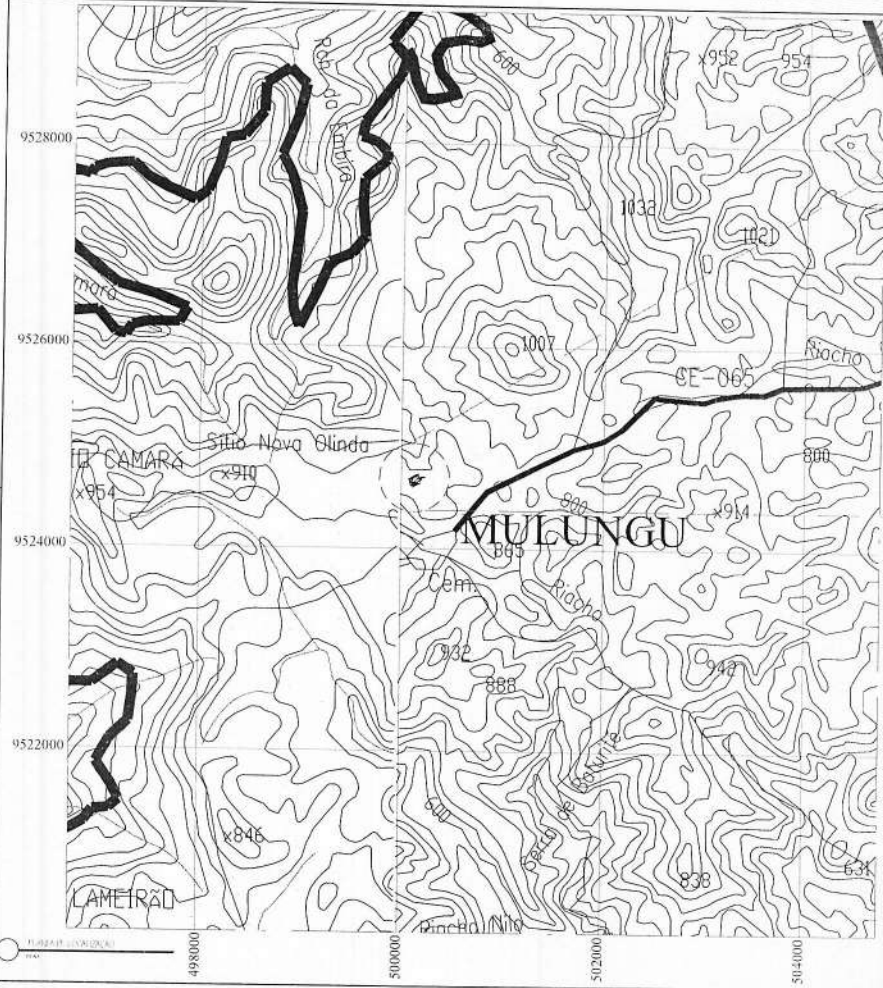

DAVID DE SOUSA FERNANDES  
 05812052353  
 MINERIA ENGENHARIA E ASSOCIADA LTDA  
 RUA 47 242 416-1001-12  
 DAVID DE SOUSA FERNANDES  
 FRL 02405 9077-2-AS  
 CEP: 85133223-7

PREFEITURA MUNICIPAL DE MULUNGU	
END: CENTRAL MUNICIPAL DE RESERVO - CAP 1500 M <sup>2</sup>	
LOCAL: SEDE - MULUNGU - CE	
PROJETO: ARQUITETURA	PROJ. TERCIO
PLANTA DE LOCALIZAÇÃO	PLANTA
PLANTA DE SITUAÇÃO/PLANIPLICACIONAL	01
CONVÊNIO: ASSOCIAÇÃO PÚBLICA DOS MUNICÍPIOS DO NOROESTE DO MATOPIBÁ PARA O SANEAMENTO AMBIENTAL	
DATA: 08/04/2020	







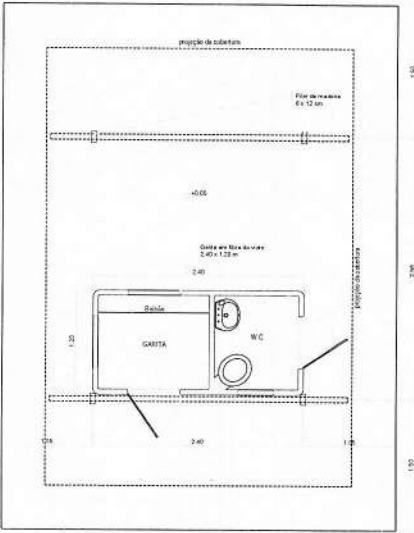

PLANTA

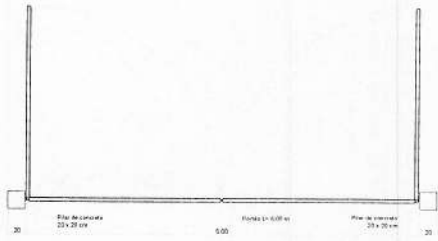

PORTÃO - PLANTA

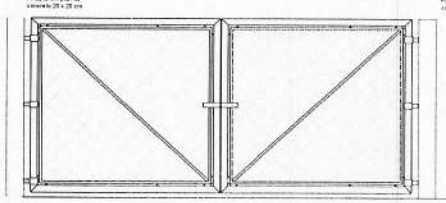

PORTÃO - VISTA FRONTAL

PORTÃO - DETALHE 1

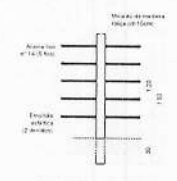

VISTA - CERCA FECHAMENTO

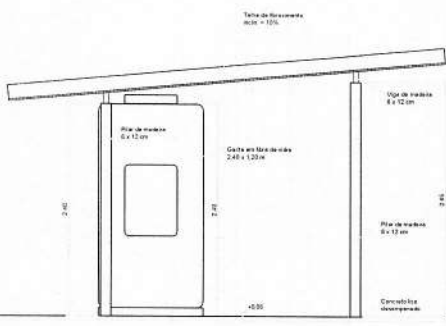

VISTA 1

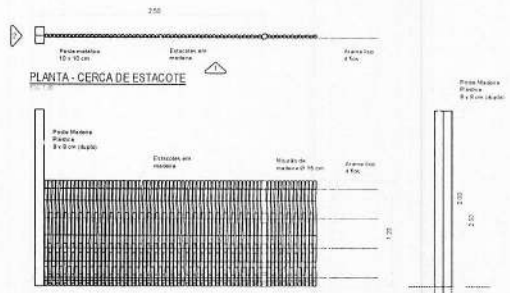

VISTA 1 - CERCA DE ESTACOTE

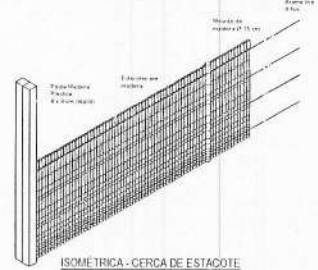

ISOMETRICA - CERCA DE ESTACOTE



VISTA 2 - CERCA DE ESTACOTE

DAVID DE SOUSA  
FERNANDES  
96812052353  
SINERVA ENGENHARIA E ARQUITETURA LTDA  
CNPJ: 47.242.455/0001-12  
DAVID DE SOUSA FERNANDES  
ENG. 231101705  
RMP: 680132223-7

PREFEITURA MUNICIPAL DE MILHONDI	
CENTRO MUNICIPAL DE RESÍDUOS - CRR 1.500 m <sup>2</sup>	
LOCAL - MILHONDI - CE	
PROJETO: ARQUITETURA	TIPO DE PROJETO: 02
CONTEÚDO: DETALHES DO PORTÃO, DETALHES DO FECHAMENTO, DETALHES DO ALARMEADO	DATA: 04/04/2020
CONDIÇÃO: ASSOCIAÇÃO PÚBLICA DOS MUNICÍPIOS DO NOROESTE DE MATO GROSSO PARA O SANEAMENTO AMBIENTAL	SIGNATURA: 02
FEITO EM: 04/04/2020	SIGNATURA: 02



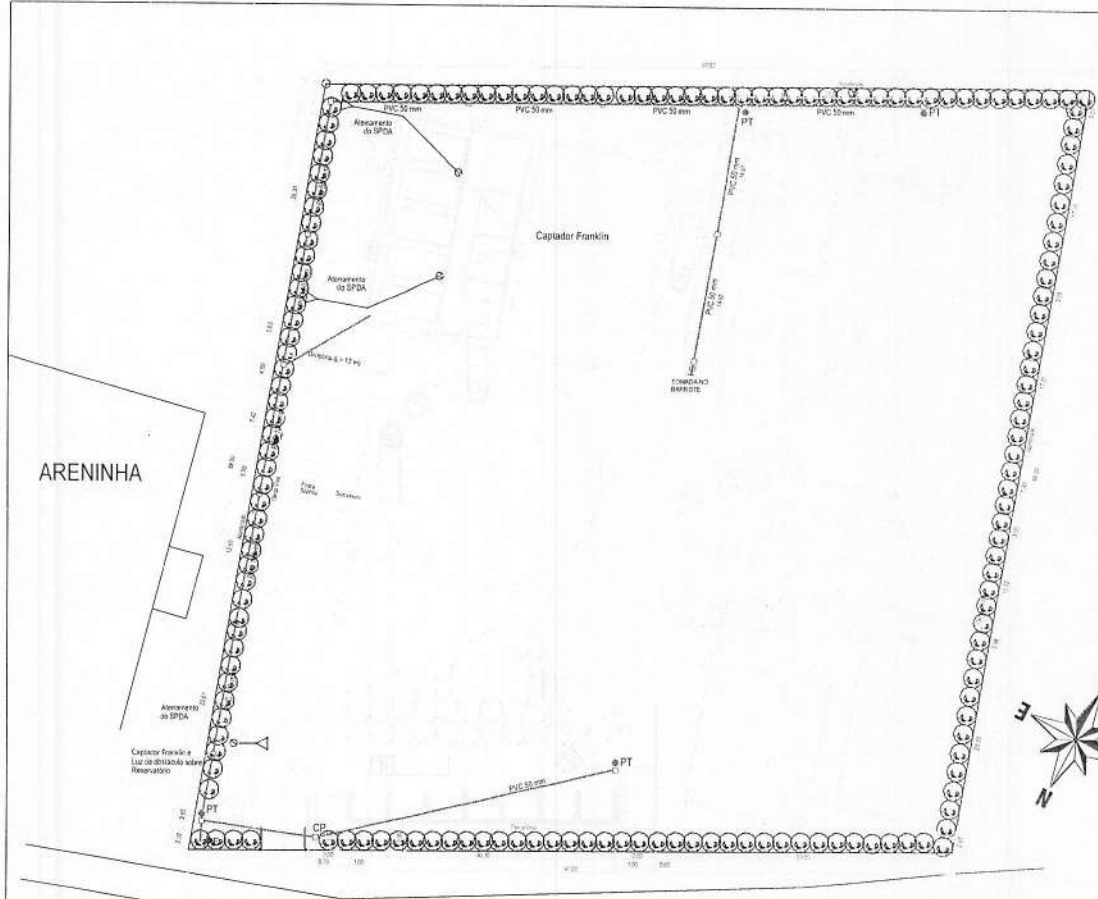

**NOTA**  
 1. Este projeto foi elaborado com base no projeto de loteamento e no projeto de saneamento básico aprovado pelo Conselho Municipal de Meio Ambiente - COMAMA.  
 2. Este projeto não substitui o projeto de loteamento e o projeto de saneamento básico aprovado pelo Conselho Municipal de Meio Ambiente - COMAMA.  
 3. Este projeto não substitui o projeto de loteamento e o projeto de saneamento básico aprovado pelo Conselho Municipal de Meio Ambiente - COMAMA.

**NOTA**  
 As cotas de cotações (PT) deverão estar dimensionadas em relação ao nível do terreno natural e não em relação ao nível do terreno de referência para o projeto.  
 E no projeto o comprimento de fitas de drenagem a ser utilizado.  
 E a respeito da execução de obras de saneamento básico.

**LEGENDA**

○	Manifolho
—	Tubo de PVC 50mm
—	Tubo de PVC 200mm
△	Captação Franklin
□	Alinhamento da SPDA



IMPLANTAÇÃO

DAVID DE SOUSA  
 FERNANDES  
 96812052353  
 MINERVA ENGENHARIA E ASSESSORIA LTDA  
 CNPJ: 14.732.445/0001-12  
 DAVID DE SOUSA FERNANDES  
 INSC. ESTADUAL: 10.114.141  
 INSC. MUNICIPAIS: 10.114.141

PREFEITURA MUNICIPAL DE MULLINGU	
CENTRAL MUNICIPAL DE RESERVOS - CDR 7.500 m <sup>2</sup>	
SEDE - MULLINGU - CE	
REALIZADO POR	EMP. MUNIC.
SUBPROJETO	DISTRIBUIÇÃO DE INSTALAÇÕES ELÉTRICAS
PROJETO Nº	04
CONVÊNIO	ASSOCIAÇÃO PÚBLICA DOS MUNICÍPIOS DO MATOZINHO DE MATUPIRE PARA O SANEAMENTO AMBIENTAL
DATA	16/04/2020
SITUAÇÃO	SECRETARIA DE MEIO AMBIENTE

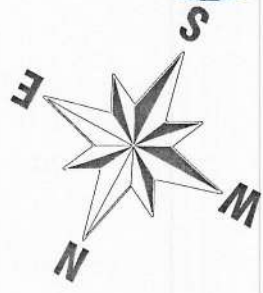
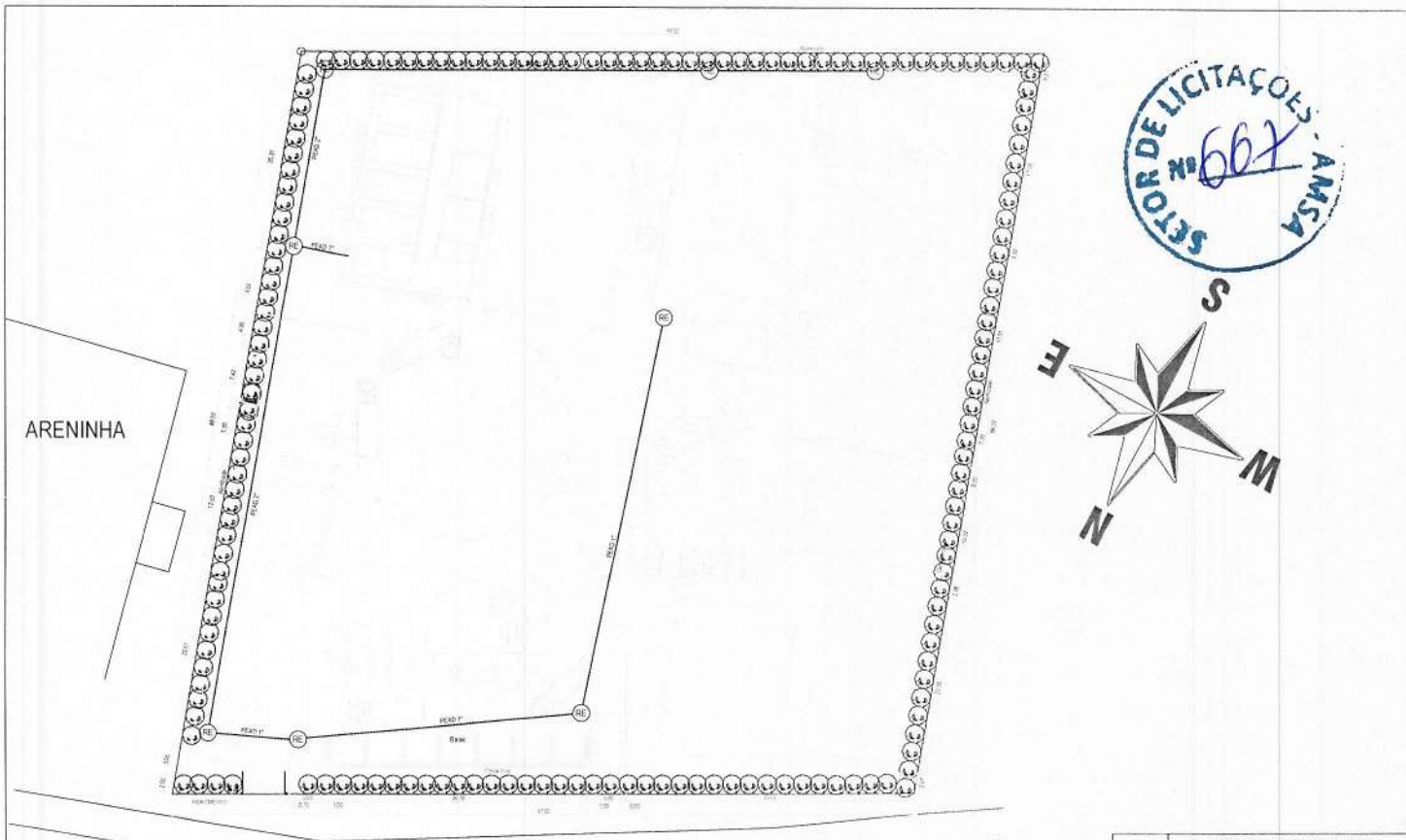

ARENINHA

**IMPLANTAÇÃO**  
 DAVID DE SOUSA FERNANDES  
 96812052353  
 MINERVA ENGENHARIA E ASSESSORIA LTDA  
 73401 - 47 340-88000-112  
 DAVID DE SOUSA FERNANDES  
 ENGENHEIRO CIVIL  
 CRP: 06813322-7

**LEGENDA**  
 RE - Registro de gaveta

**NOTAS**  
 - Os registros de gaveta deverão estar distanciados no máximo 60 m  
 - As medidas indicadas entre os elementos são parâmetros de referência para adaptações aos terrenos ofertados nos municípios

PREFEITURA MUNICIPAL DE MULLINGUI	
CENTRAL MUNICIPAL DE RESERVOS - CAP 7.500 m <sup>3</sup>	
SEDE - MULLINGUI - GO	
PROJETO: IMPLANTAÇÃO DE INSTALAÇÕES HIGIENICAS	PREÇO: 05
CONSORCIO ASSOCIACAO PUBLICA DOS MUNICIPIOS DO MUNICIPIO DE MULLINGUI PARA O SANEAMENTO AMBIENTAL	DATA: 04/04/2010
SINA - SECRETARIA DE MEIO AMBIENTE	ASSINATURA





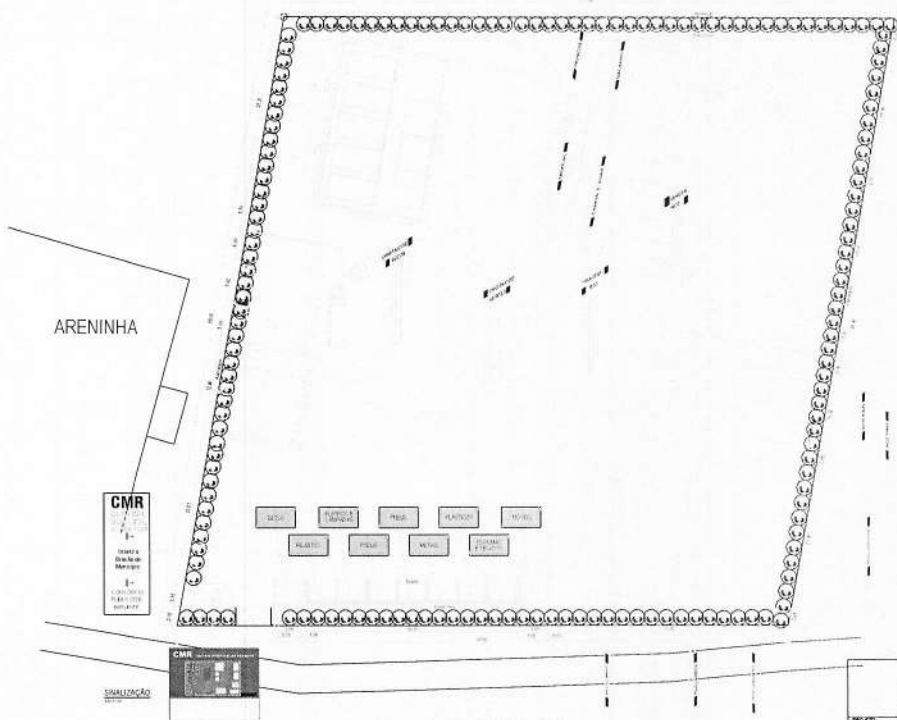
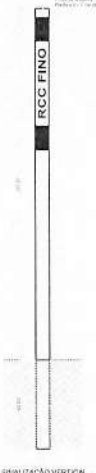
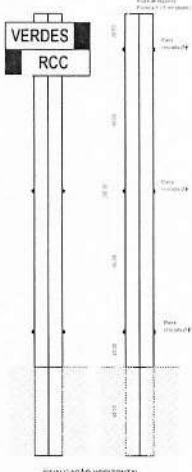

ARENINHA

CMR

SINALIZAÇÃO

- REDE
- REDE DE DRENAGEM
- REDE
- PLANTIO
- REDE
- REDE
- REDE
- REDE

DAVID DE SOUSA  
 FERNANDES  
 968 12052353  
 MINERVA ENGENHARIA E ASSASSORIA LTDA  
 C.NPJ: 47.362.485/0001-12  
 DAVID DE SOUSA FERNANDES  
 ENGENHEIRO PROFISSIONAL  
 RFP: 86013222-7

PREFEITURA MUNICIPAL DE MULUNGU	
CENTRAL MUNICIPAL DE RESERVOS - CAR 1500 M <sup>2</sup>	
LOCAL: SEDE - MULUNGU - CE	
PROJETO: SINALIZAÇÃO	REDA: RESERVOS
CONTENIDO: IMPLANTAÇÃO GERAL - SINALIZAÇÃO	ÁREA: 07
CONSTITUÍDO ASSOCIAÇÃO PÚBLICA DOS MUNICÍPIOS DO MUNICÍPIO DE BATURITE PARA O SANEAMENTO AMBIENTAL	DATA: 04/04/2020
SEM - SECRETARIA DE MEIO AMBIENTE	SIGNATURA:

SINALIZAÇÃO VERTICAL, NO. 1/10

RELATORIO DE DELICIAÇÕES ANSA Nº 670

RELATÓRIO DE MATERIAIS

ITEM	DESCRIÇÃO	QUANT. UNID.	UNID.	VALOR UNIT.	VALOR TOTAL
C O N S U M O					
01	ARMADOR C/ARMA	1	kg	2,00	2,00
02	FORMA P/ BARRA ARMADA	1	kg	2,00	2,00
03	FORMA ARMADA RECONSTR. RECONSTR. - 1 x 1,50m	1	kg	2,00	2,00
04	FORMA ARMADA RECONSTR. RECONSTR. - 1 x 1,50m	1	kg	2,00	2,00
05	FORMA ARMADA RECONSTR. RECONSTR. - 1 x 1,50m	1	kg	2,00	2,00
06	FORMA ARMADA RECONSTR. RECONSTR. - 1 x 1,50m	1	kg	2,00	2,00
07	FORMA ARMADA RECONSTR. RECONSTR. - 1 x 1,50m	1	kg	2,00	2,00
RECURSOS					
08	FORMA ARMADA RECONSTR. RECONSTR. - 1 x 1,50m	1	kg	2,00	2,00
09	FORMA ARMADA RECONSTR. RECONSTR. - 1 x 1,50m	1	kg	2,00	2,00
10	FORMA ARMADA RECONSTR. RECONSTR. - 1 x 1,50m	1	kg	2,00	2,00
11	FORMA ARMADA RECONSTR. RECONSTR. - 1 x 1,50m	1	kg	2,00	2,00
RECURSOS					
12	FORMA ARMADA RECONSTR. RECONSTR. - 1 x 1,50m	1	kg	2,00	2,00
13	FORMA ARMADA RECONSTR. RECONSTR. - 1 x 1,50m	1	kg	2,00	2,00
14	FORMA ARMADA RECONSTR. RECONSTR. - 1 x 1,50m	1	kg	2,00	2,00
15	FORMA ARMADA RECONSTR. RECONSTR. - 1 x 1,50m	1	kg	2,00	2,00
16	FORMA ARMADA RECONSTR. RECONSTR. - 1 x 1,50m	1	kg	2,00	2,00
17	FORMA ARMADA RECONSTR. RECONSTR. - 1 x 1,50m	1	kg	2,00	2,00
18	FORMA ARMADA RECONSTR. RECONSTR. - 1 x 1,50m	1	kg	2,00	2,00
19	FORMA ARMADA RECONSTR. RECONSTR. - 1 x 1,50m	1	kg	2,00	2,00
20	FORMA ARMADA RECONSTR. RECONSTR. - 1 x 1,50m	1	kg	2,00	2,00
21	FORMA ARMADA RECONSTR. RECONSTR. - 1 x 1,50m	1	kg	2,00	2,00
22	FORMA ARMADA RECONSTR. RECONSTR. - 1 x 1,50m	1	kg	2,00	2,00
23	FORMA ARMADA RECONSTR. RECONSTR. - 1 x 1,50m	1	kg	2,00	2,00
24	FORMA ARMADA RECONSTR. RECONSTR. - 1 x 1,50m	1	kg	2,00	2,00

OBSERVAÇÕES:  
 1 - NÍVEL DE TERREIROS COM 0,10M DE ALTURA  
 2 - NÍVEL DE TERREIROS COM 0,10M DE ALTURA  
 3 - NÍVEL DE TERREIROS COM 0,10M DE ALTURA  
 4 - NÍVEL DE TERREIROS COM 0,10M DE ALTURA

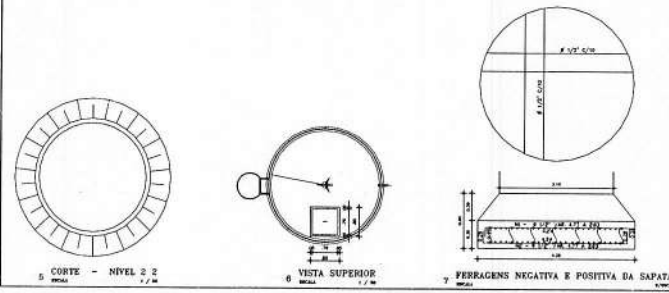
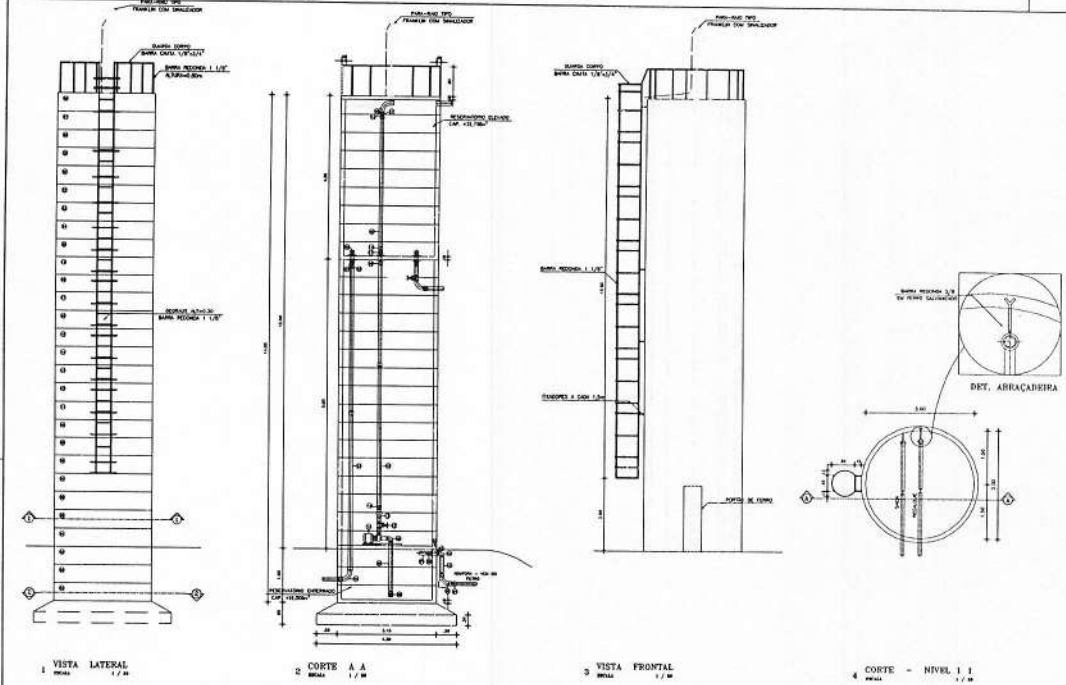

DAVID DE SOUSA FERNANDES  
 96812052353  
 MINERVA ENGENHARIA & ASSOCIADOS LTDA  
 (CNPJ) 07.242.865-0001-12  
 (CNPJ) 07.242.865-0001-12  
 RNP: 569133223-7



PREFEITURA MUNICIPAL DE MALINGUÉ	
NOME: CENTRAL MUNICIPAL DE RESERVÓIS - COM 7.500 M <sup>3</sup>	
LOCAL: MALINGUÉ - DE	
PROJETO: INSTALAÇÃO HIDRÁULICA - RESERVATÓRIOS	REP. TÉCNICO:
CONFEITO:	REVISOR:
PLANTA BAIXA	
CORTE:	
DETALHE:	
CONDIÇÕES RECONSTRUÇÃO DEBILITAÇÃO DEBILITAÇÃO DO MÓDULO DE BARRAGEM PARA O SANEAMENTO AMBIENTAL	
SAMA - SECRETARIA DE SAÚDE AMBIENTAL	DATA: 10/02/2020

01



**SETOR DE LICITAÇÕES**  
**AMS/A**  
 Nº 077

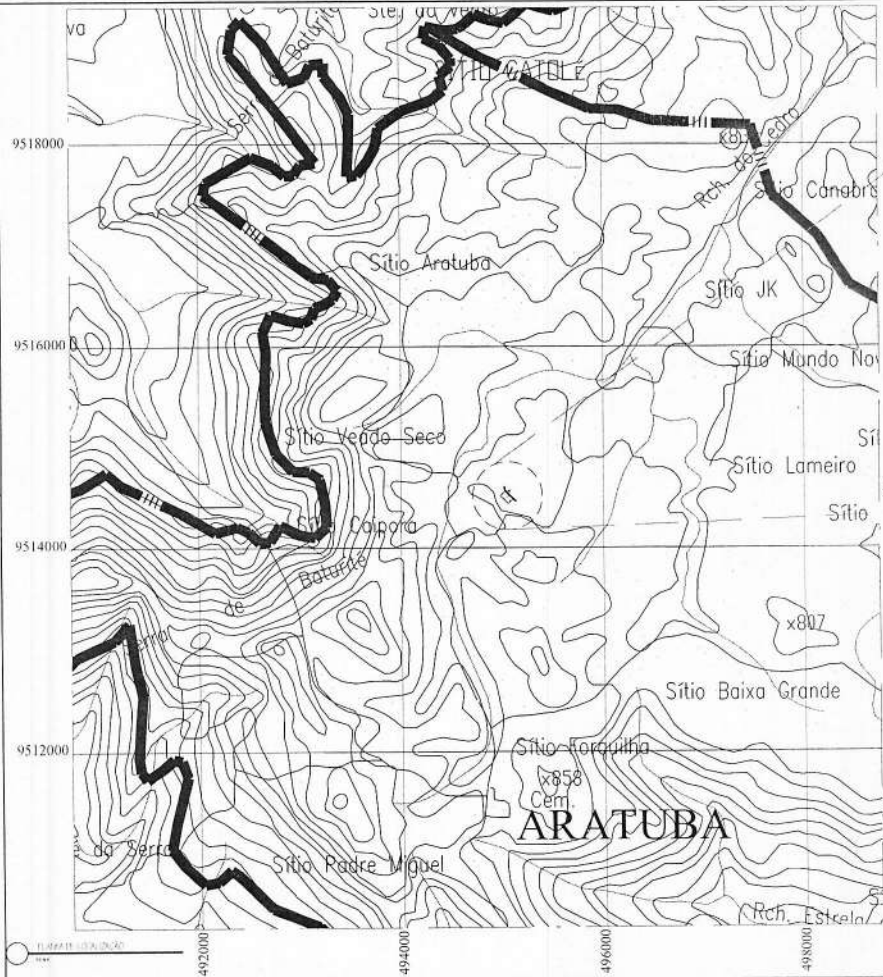

DAVID DE SOUSA FERNANDES  
 9681205353  
 EMPRESA DE ENGENHARIA E ARQUITETURA (EIA)  
 RUA DO COMÉRCIO, 100 - JARDIM SÃO FRANCISCO  
 CEP: 01001-000 - SÃO PAULO - SP

PREFEITURA MUNICIPAL DE ARATUBA	
END: CENTRAL MUNICIPAL DE RESERVAS - CPMR 1500 m²	
LOCAL: ARATUBA - CE	
PROJETO: ARQUITETURA	NOV. 2008
PLANTA DE LOCALIZAÇÃO	01
CONDOMÍNIO ASSOCIADO PÚBLICA DOS MEMBROS DO BARRIO DE SALETE, FUA 3, SALETE, ARATUBA, CEARÁ	
SENIA - SECRETARIA DE GESTÃO AMBIENTE	04/07/2008







SETOR DELICITAÇÕES - AMSA  
 Nº 674

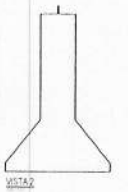
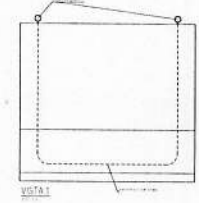
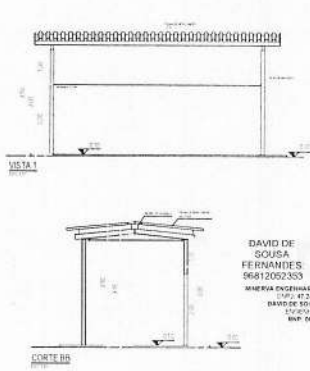
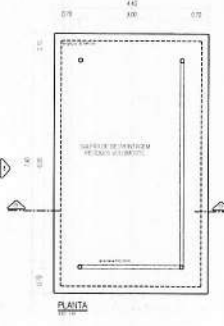
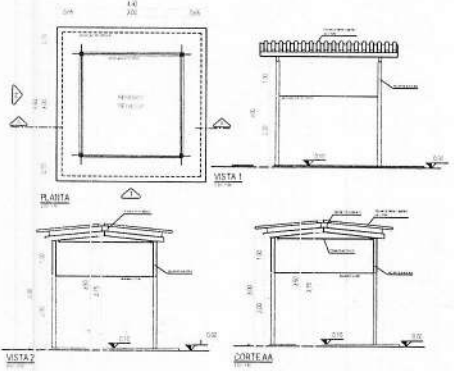
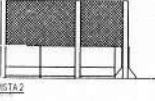
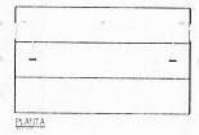
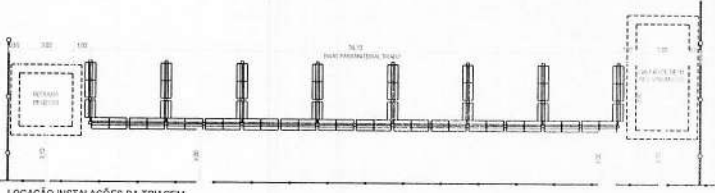
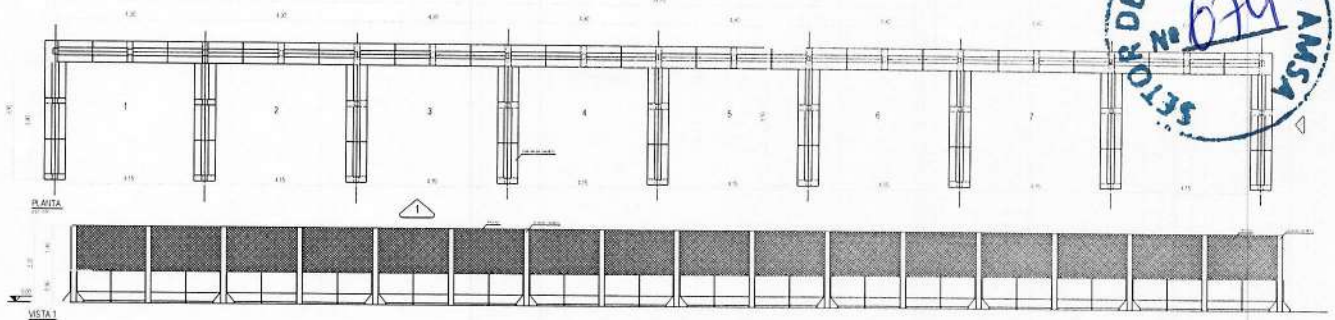

DAVID DE SOUSA FERNANDES  
 066812052353  
 ARQUITETO  
 ENDERECO: AV. ...  
 ...

PREFEITURA MUNICIPAL DE ARATUBA	
CENTRAL MUNICIPAL DE RESERVOS - FUR 1500 M <sup>2</sup>	
ARATUBA - CE	
PROJETO: ARQUITETURA	RESPOSTA: 03
CONTEUDO: BARRACÃO DE TRIAGEM SALÃO DE SUPORTE	PROJETO: 03
CONDIÇÃO: ASSOCIAÇÃO PÚBLICA DOS MUNICÍPIOS DO MUNICÍPIO DE ARATUBA PARA O SANEAMENTO AMBIENTAL	DATA: 04/02/2020
SITUAÇÃO: SERVIÇOS DE MEIO AMBIENTE	PROJETO: 03

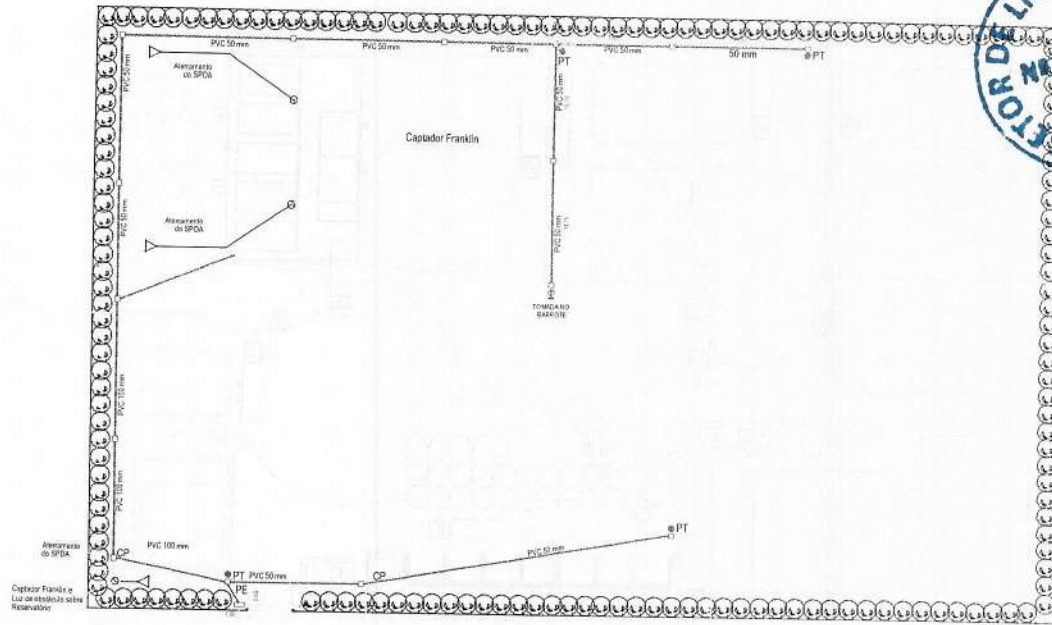

IMPLANTAÇÃO

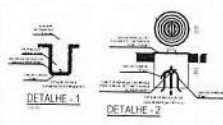

**NOTA:**  
 O sistema de proteção contra raios (SPDR) deve ser instalado em todos os pontos de entrada e saída de cabos e fiações, bem como em todos os pontos de acesso de energia elétrica ao edifício.  
 O sistema de proteção contra raios (SPDR) deve ser instalado em todos os pontos de entrada e saída de cabos e fiações, bem como em todos os pontos de acesso de energia elétrica ao edifício.

**NOTAS:**  
 - As cores de passagem (CP) deverão estar distancadas no mínimo 50 cm.  
 - As condutas deverão ser de alumínio ou polietileno de alta densidade para aplicações em ambientes externos.  
 - Este projeto é composto de folhas de desenhos e material descritivo.  
 - É imprescindível a consulta do material descritivo.

**LEGENDA**

○	CP - Cabo de Passagem
□	CP - Cabo de Proteção
△	CP - Cabo de Proteção
⊙	CP - Cabo de Proteção

DAVID DE SOUSA  
 FERNANDES  
 96812052353  
 MINERVA ENGENHARIA E ASSISSORA LTDA  
 COTA 47.242.863066-12  
 DAVID DE SOUSA FERNANDES  
 ENGENHEIRO CIVIL  
 RNP: 94013220-7

PREFEITURA MUNICIPAL DE ARATUBA	
SALA: CENTRAL MUNICIPAL DE RESERVOS - (SAL 1.500 M <sup>2</sup> )	
SALA: ARATUBA - CE	
PROJETO: INSTALAÇÃO ELÉTRICA	RES. 70/2002
DESCRIÇÃO: DISTRIBUIÇÃO DE INSTALAÇÕES ELÉTRICAS	04
CONSORCIO ASSOCIAÇÃO PÚBLICA DOS MEMBROS DO MUNICÍPIO DE ARATUBA PARA O SANEAMENTO AMBIENTAL	SEM - SECRETARIA DE URBANISMO
DATA: 04/05/2003	ASSINATURA:



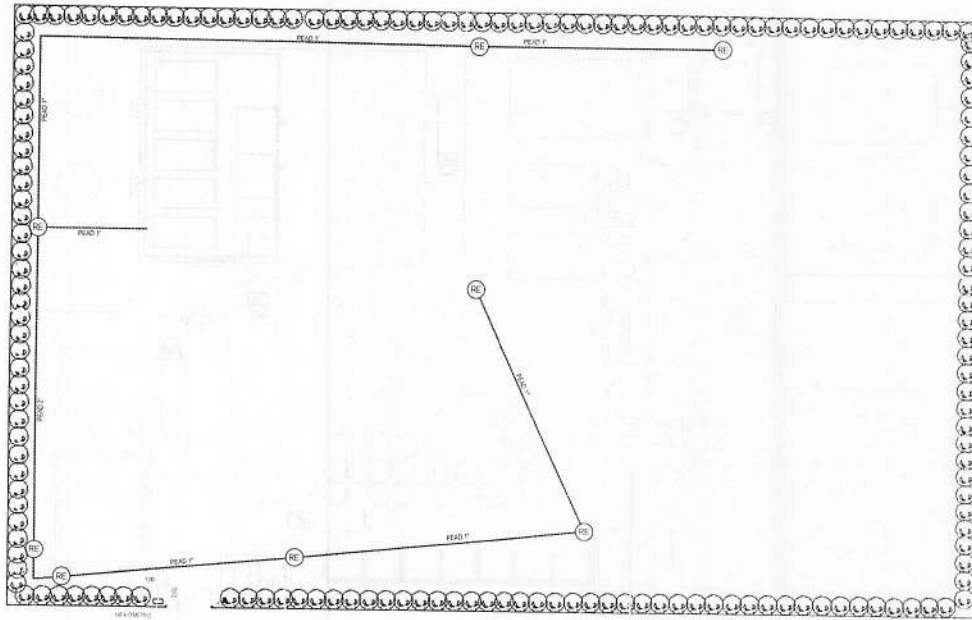

IMPLANTAÇÃO  
01/11/20

**LEGENDA**  
RE - Registro de gaveta

**NOTAS**  
- Os registros de gaveta deverão estar distanciados no máximo 80 m  
- As medidas indicadas entre os elementos são parâmetros de referência para adaptações aos terrenos ofertados nos municípios

DAVID DE SOUSA  
FERNANDES;  
96812052353  
MINERVA ENGENHARIA E ASSESSORIA LTDA  
CNPJ: 47.242.855/001-12  
DAVID DE SOUSA FERNANDES  
ENGENHEIRO CIVIL  
RMP: 86133225-7

PREFEITURA MUNICIPAL DE ARATUBA	
OM: CENTRAL MUNICIPAL DE RESERVOS - CAR 7.500 M <sup>2</sup>	
LOCAL: ARATUBA - CE	
PROJETO: INSTALAÇÃO HEMERÁLICA	ITEM: 05
DISTRIBUIÇÃO DE INSTALAÇÕES HEMERÁLICAS	
05	
COMPONENTE: EQUIPAMENTOS FOLHA DOS MUNICÍPIOS DO MATOZINHO DE SAUPE PARA O SEMEIOAMENTO MUNICIPAL	
SEMA - SECRETARIA DE MEIO AMBIENTE	Data: 04/07/2020



FOSSA SÉPTICA  
FLUNDO EM CONCRETO ARMADO

DETALHE DO ENCAIXE

DET. ALÇA

TAMPA DA CAIXA DE INSPEÇÃO

FOSSA SÉPTICA - CORTE

SUMIDOURO - CORTE

CONJUNTO FOSSA SÉPTICA / SUMIDOURO - PLANTA

**NOTA**  
EM SITUAÇÕES COM IMPOSSIBILIDADE DE ESCAVAÇÃO, O SISTEMA DE DESTINAÇÃO DO ESGOTO COLETADO PODERÁ SER ALTERNADO PARA OUTRA SOLUÇÃO ADEQUADA.

DAVID DE SOUSA  
FERNANDES  
96812052353  
INSCRITA ENGENHARIA E ASSESSORIA LTDA  
CNPJ: 47.342.865/08112  
DAVID DE SOUSA FERNANDES  
ENGENHEIRO CIVIL  
RNP: 968120222-7

PREFEITURA MUNICIPAL DE ARATUBA CMA - CENTRAL MUNICIPAL DE RESERVAS - COM 2.500 M <sup>2</sup>	
TIPO: ARATUBA - DE	
PROJETO: INSTALAÇÃO SANITÁRIA	NÍVEL TÉCNICO
OBJETIVO: FOSSA SÉPTICA E SUMIDOURO	
06	
CONFORME ASSOCIAÇÃO PÚBLICA DOS MUNICÍPIOS DO MACIÇO DE ARATUBA PARA O SANEAMENTO AMBIENTAL, SEMA - SECRETARIA DE MEIO AMBIENTE	
DATA: 04/01/2020	SIGNADO

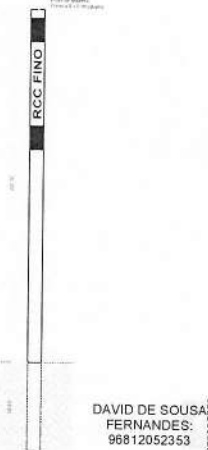
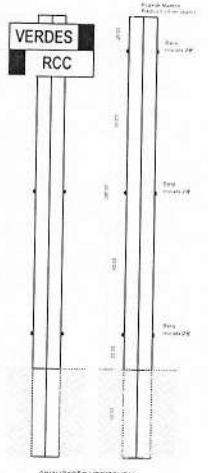
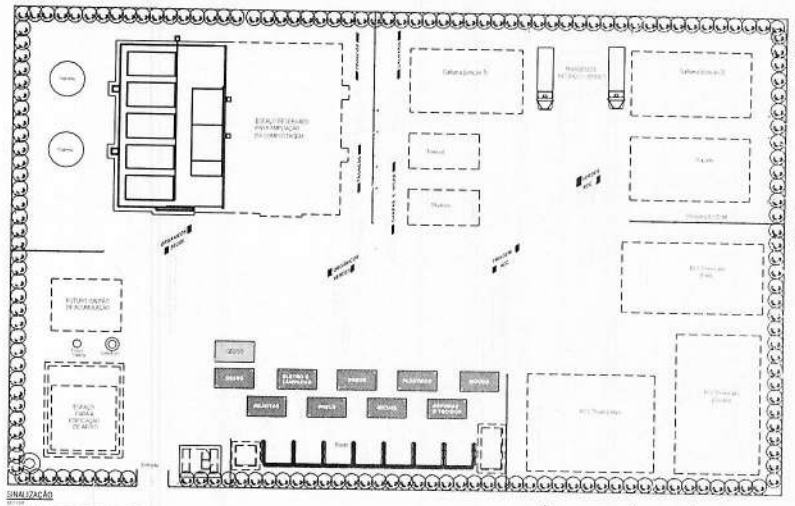

**CMR**  
Código de Material  
RCC  
RCC FINO

**CMR**  
Código de Material  
RCC  
RCC FINO

DAVID DE SOUSA FERNANDES  
96812052353

MINERVA ENGENHARIA E ASSESSORIA LTDA  
CNPJ: 41.242.455/01-02  
DAVID DE SOUSA FERNANDES  
ENGENHEIRO CIVIL  
RNP: 58612022-7

PREFEITURA MUNICIPAL DE ARATUBA	
0066 - CENTRAL MUNICIPAL DE RESERVOIS - CAR 7.500 m²	
LOCAL: ARATUBA - CE	
PROJETO: SINALIZAÇÃO	REVISÃO: 01
IMPLANTACÃO GERAL DA SINALIZAÇÃO	
07	
CONDOMÍNIO ASSOCIADO: PÓRTECO DOS MANGUEIROS DO MARCO DE ARATUBA PARA O SANEAMENTO AMBIENTAL	
DESAU - SECRETARIA DE MEIO AMBIENTE	DATA: 04/05/2020

RELACIONE DE LICITAÇÕES - ANSA  
 Nº 679

RELACIONE DE MATERIAIS

ITEM	DESCRIÇÃO	UNID.	QUANT.	VALOR UNIT.	VALOR TOT.
01	ALUMINIO 6061	kg	1	20,00	20,00
02	CHAPA DE ALUMINIO 6061	kg	1	20,00	20,00
03	ROD. ENFERM. NITROGENADO 6061	kg	1	20,00	20,00
04	CONEXÃO DE ALUMINIO	kg	1	20,00	20,00
05	FLANGE ENFERM. DE ALUMINIO	kg	1	20,00	20,00
06	ROD. DE ENFERM. DE ALUMINIO	kg	1	20,00	20,00
07	ROD. ENFERM. NITROGENADO 6061 - 1 x 0,20	kg	1	20,00	20,00
MISCEL					
08	VALVULA DE 1/2" ENFERM.	kg	1	20,00	20,00
09	ROD. ENFERM. NITROGENADO 6061 - 1 x 0,20	kg	1	20,00	20,00
10	CONEXÃO DE ALUMINIO	kg	1	20,00	20,00
11	VALVULA DE 1/2" ENFERM.	kg	1	20,00	20,00
MATERIAL					
12	REVEST. DE CIMENTO PORTLAND BRANCO	m <sup>2</sup>	1	1,00	1,00
13	VALVULA DE ENFERM. 1/2" ENFERM.	kg	1	20,00	20,00
14	CONEXÃO DE ALUMINIO	kg	1	20,00	20,00
15	ROD. ENFERM. DE ALUMINIO	kg	1	20,00	20,00
16	FLANGE ENFERM. DE ALUMINIO	kg	1	20,00	20,00
17	ROD. ENFERM. DE ALUMINIO	kg	1	20,00	20,00
18	VALVULA DE 1/2" ENFERM.	kg	1	20,00	20,00
19	CONEXÃO DE ALUMINIO	kg	1	20,00	20,00
F. P. E. A.					
20	CONEXÃO ENFERM. DE ALUMINIO	kg	1	20,00	20,00
21	ROD. ENFERM. DE ALUMINIO	kg	1	20,00	20,00
22	CONEXÃO ENFERM.	kg	1	20,00	20,00
23	ROD. ENFERM. DE ALUMINIO	kg	1	20,00	20,00
24	CONEXÃO ENFERM.	kg	1	20,00	20,00

REPERTE: 1 - NÚMERO DE TUBO, PORTADA COM ENCAIXE SUFICIENTE 2 - 1/2" ENFERM. 3 - 1/2" ENFERM. 4 - 1/2" ENFERM. 5 - 1/2" ENFERM. 6 - 1/2" ENFERM. 7 - 1/2" ENFERM. 8 - 1/2" ENFERM. 9 - 1/2" ENFERM. 10 - 1/2" ENFERM. 11 - 1/2" ENFERM. 12 - 1/2" ENFERM. 13 - 1/2" ENFERM. 14 - 1/2" ENFERM. 15 - 1/2" ENFERM. 16 - 1/2" ENFERM. 17 - 1/2" ENFERM. 18 - 1/2" ENFERM. 19 - 1/2" ENFERM. 20 - 1/2" ENFERM. 21 - 1/2" ENFERM. 22 - 1/2" ENFERM. 23 - 1/2" ENFERM. 24 - 1/2" ENFERM.

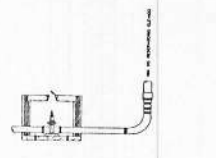

8 VISTA FRONTAL DA DESCIDA D'ÁGUA

PREFEITURA MUNICIPAL DE ARATUBA	
TOMADA: CENTRAL MUNICIPAL DE RESERVAS - CARR 1.500 M <sup>2</sup>	
LOCAL: ARATUBA - CE	
PROJETO: REGULAÇÃO HIDRÁULICA - RESERVAÇÃO	NSP: RESERVAS
EMPRESA: PLANTA BAIXA	BRUNO
CONTEÚDO: CORTES	
DETALHES	
CONSORCIO ASSOCIAÇÃO PÚBLICA DOS MUNICÍPIOS DO MUNICÍPIO DE BARRAGEM PARA O SANEAMENTO AMBIENTAL	
DATA: 14/04/2020	REVISÃO: 01
SENA - SECRETARIA DE URBANISMO	01

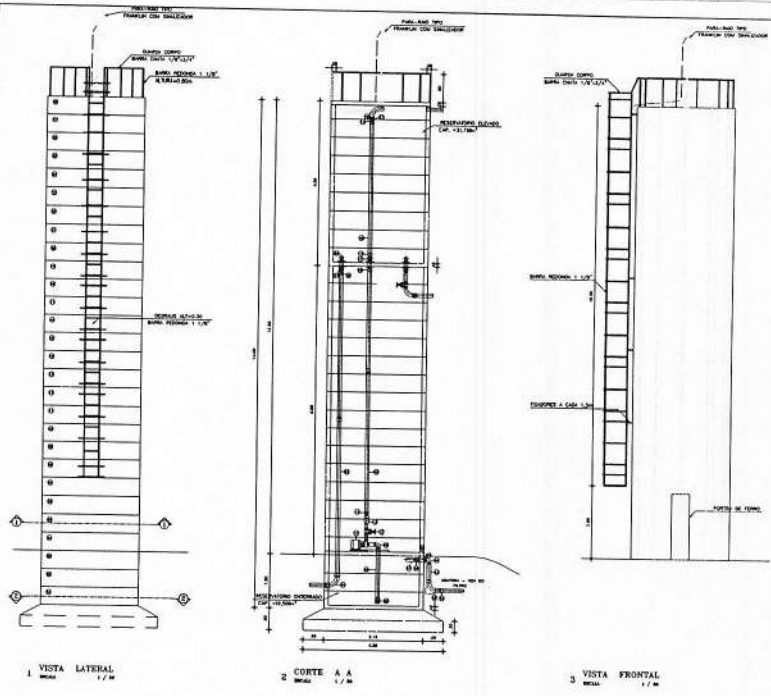

1 VISTA LATERAL  
 2 CORTE A-A  
 3 VISTA FRONTAL  
 4 CORTE - NÍVEL 1.1

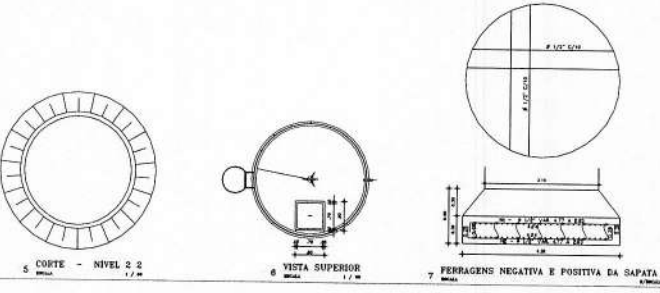

5 CORTE - NÍVEL 2.2  
 6 VISTA SUPERIOR  
 7 FERRAGENS NEGATIVA E POSITIVA DA SAPATA

DAVID DE SOUSA FERNANDES:  
 96812052353  
 MINERVA ENGENHARIA E ASSESSORIA LTDA  
 CNPJ: 47.242.485/0001-02  
 DAVID DE SOUSA FERNANDES  
 ENGENHEIRO CIVIL  
 RPP: 46013220-7



SEAL DE LICITAÇÃO N.º 680 - AMMA

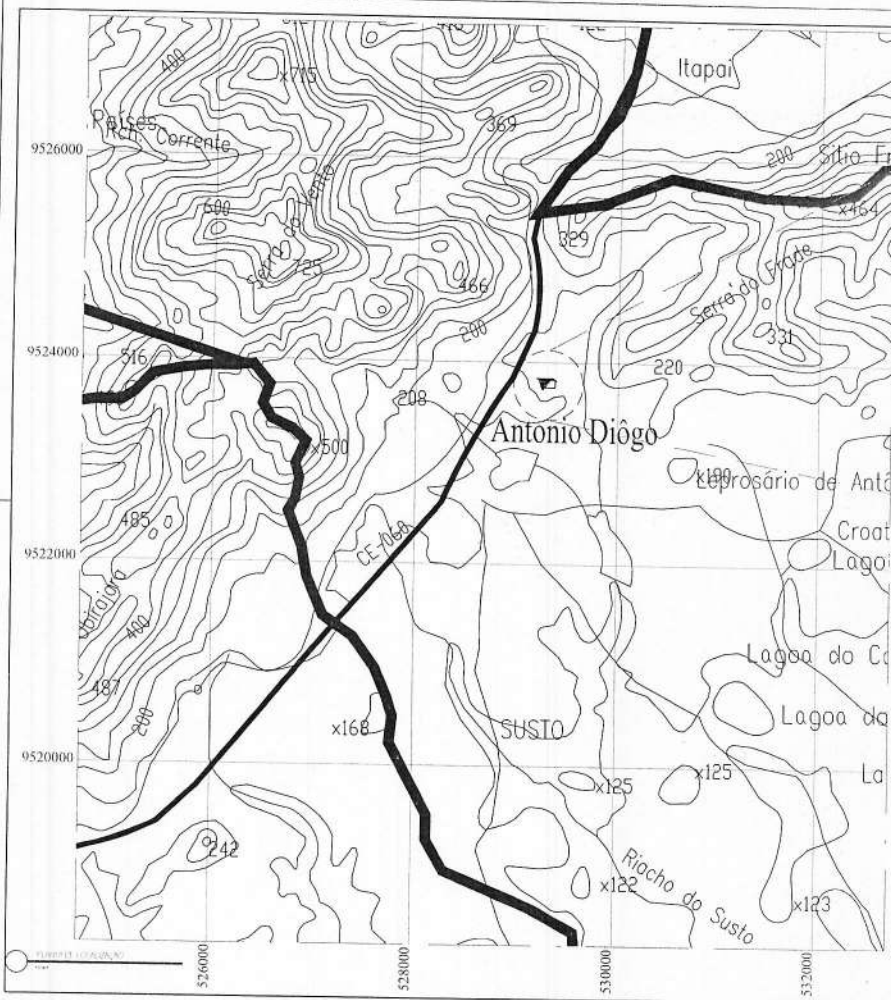

DAVID DE SOUSA FERNANDES  
 96812052353  
 MINERVA ENGENHARIA E ARQUITETURA LTDA  
 C.R. 147342-86/001-12  
 DAVID DE SOUSA FERNANDES  
 RUA SERRA DO FRIOTE, 116  
 RNP 80133222-7

PREFEITURA MUNICIPAL DE REDEÇÃO	
END: CENTRAL MUNICIPAL DE REDEÇÃO - CEM 10000 M²	
PROJETO: SANEAMENTO BÁSICO - REDEÇÃO - DE	
CONTEÚDO: PLANTA DE SITUAÇÃO/PLANTAS DE LOCALIZAÇÃO	01
CONTEÚDO: ADOÇÃO PÚBLICA DOS MINÉRIOS DO MUNICÍPIO DE REDEÇÃO PARA O SANEAMENTO BÁSICO	
DATA: 15/06/2020	







SECTOR DE LICITAÇÕES - AMSTA  
 Nº 088

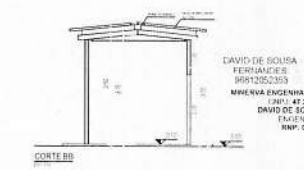
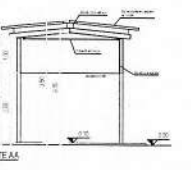
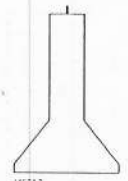
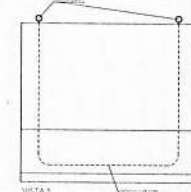
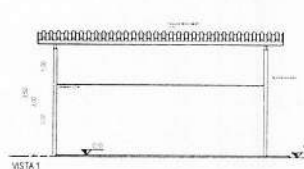
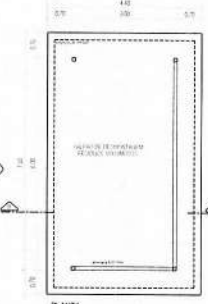
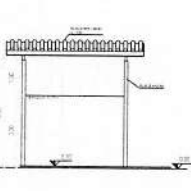
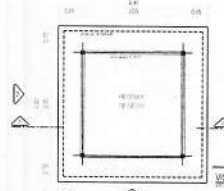
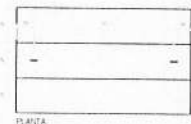
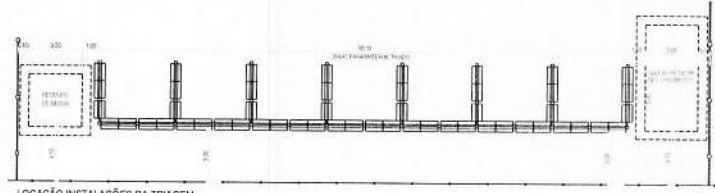
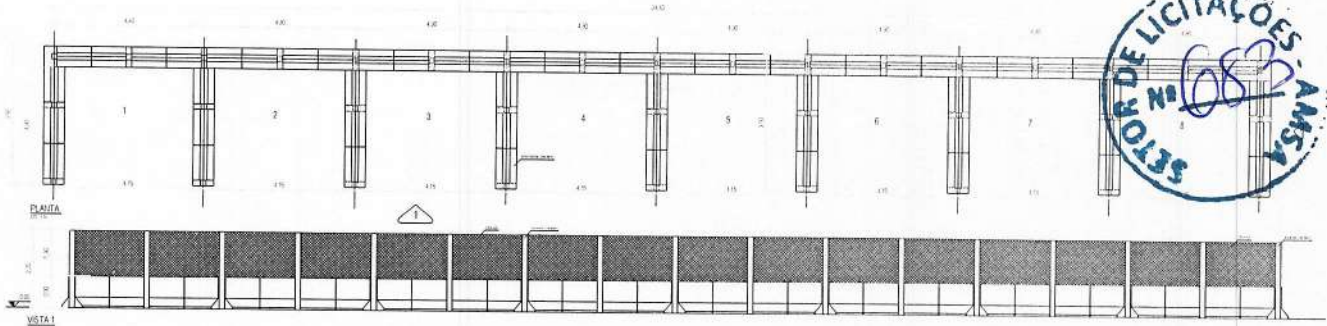

DAVID DE SOUSA  
 FERNANDES  
 05812052353  
 MPE/ENVA ENGENHARIA E ASSESSORIA LTDA  
 17891 42245 4550081-05  
 DAVID DE SOUSA FERNANDES  
 ENGENHEIRO CIVIL  
 RNP: 058132225-7

PREFEITURA MUNICIPAL DE REDENÇÃO	
TOMADA DE PREÇOS Nº 003/2020	
OBJETO: OBRAS DE RECONSTRUÇÃO DE SANITÁRIO PÚBLICO DO BARRIO DE SÃO JOÃO DO ARIARI	
EMPRESA	03
DATA: 04/02/2020	



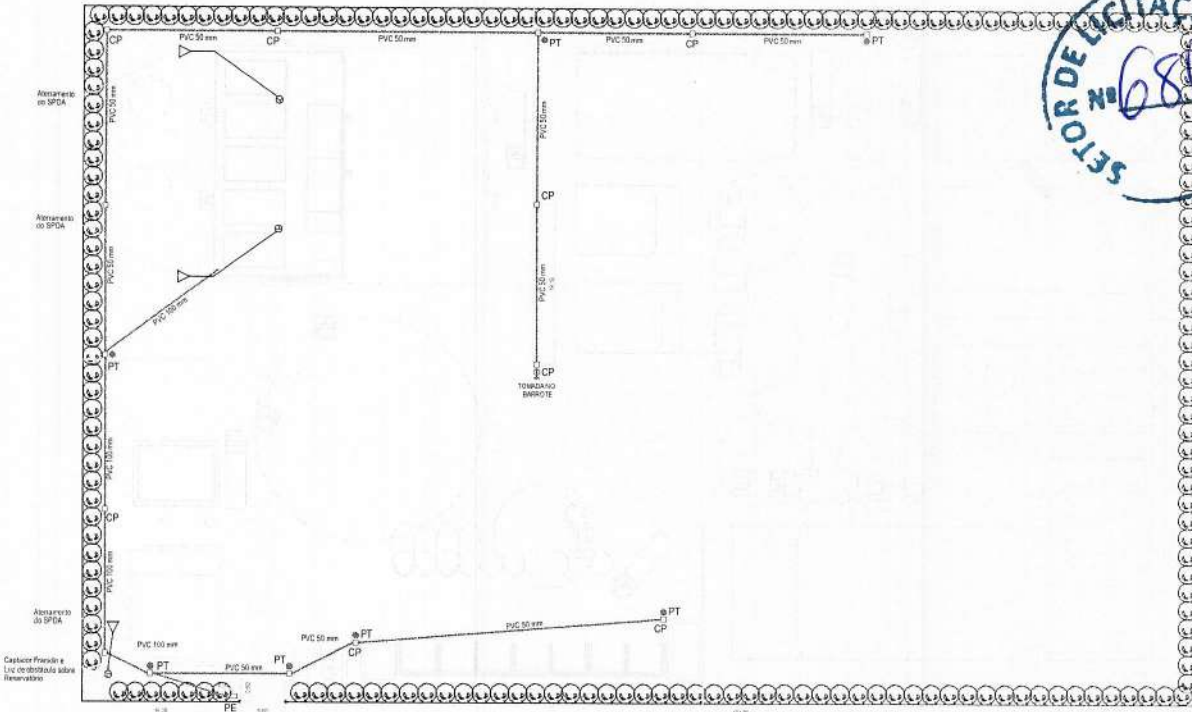

**IMPLANTAÇÃO**

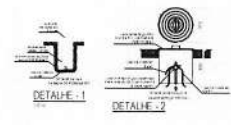

**NOTA:**  
 O sistema de drenagem deve ser instalado de acordo com as normas técnicas vigentes e as especificações do projeto.  
 O sistema deve ser instalado em terreno firme e nivelado.  
 O sistema deve ser instalado em terreno firme e nivelado.  
 O sistema deve ser instalado em terreno firme e nivelado.

**NOTA:**  
 As caixas de passagem (CP) deverão estar distanciadas no máximo 25m.  
 As instalações indicadas neste projeto deverão ser realizadas por profissionais habilitados nas técnicas aplicadas nos municípios.  
 Este projeto é composto de folhas de desenho e memorial descritivo.  
 É imprescindível a consulta de memorial descritivo.

**LEGENDA**  
 PT - Ponto de Conexão  
 CP - Caixa de Passagem  
 PVC 50mm - Tubo de PVC 50mm  
 PVC 100mm - Tubo de PVC 100mm

**DAVID DE SOUSA FERNANDES**  
 06812057353  
 INSCRIÇÃO Nº 431818084 L.TER  
 C.R.P.: 47.742.466/0001-12  
 DAVID DE SOUSA FERNANDES  
 FÍSICO EMBR/2018  
 RNP: 81013322-7

<b>PREFEITURA MUNICIPAL DE REDENÇÃO</b>	
TOMADA CENTRAL MUNICIPAL DE RESERVAS - CMI 10.000 M <sup>2</sup>	
TOMADA BARRILETE DOBRO - REDENÇÃO - CE	
PROPOSTA	R\$ 0,00
MATERIAL ELETRICA	R\$ 0,00
CONTEUDO	R\$ 0,00
DISTRIBUIÇÃO DE INSTALAÇÕES ELETRICAS	
COMPANHIA ASSOCIADA FORNECER DOS MUNICÍPIOS DO MUNICÍPIO DE BATALHA PARA O SANEAMENTO AMBIENTAL	
SEMA - SECRETARIA DE MEIO AMBIENTE	SOL: 0002/2020

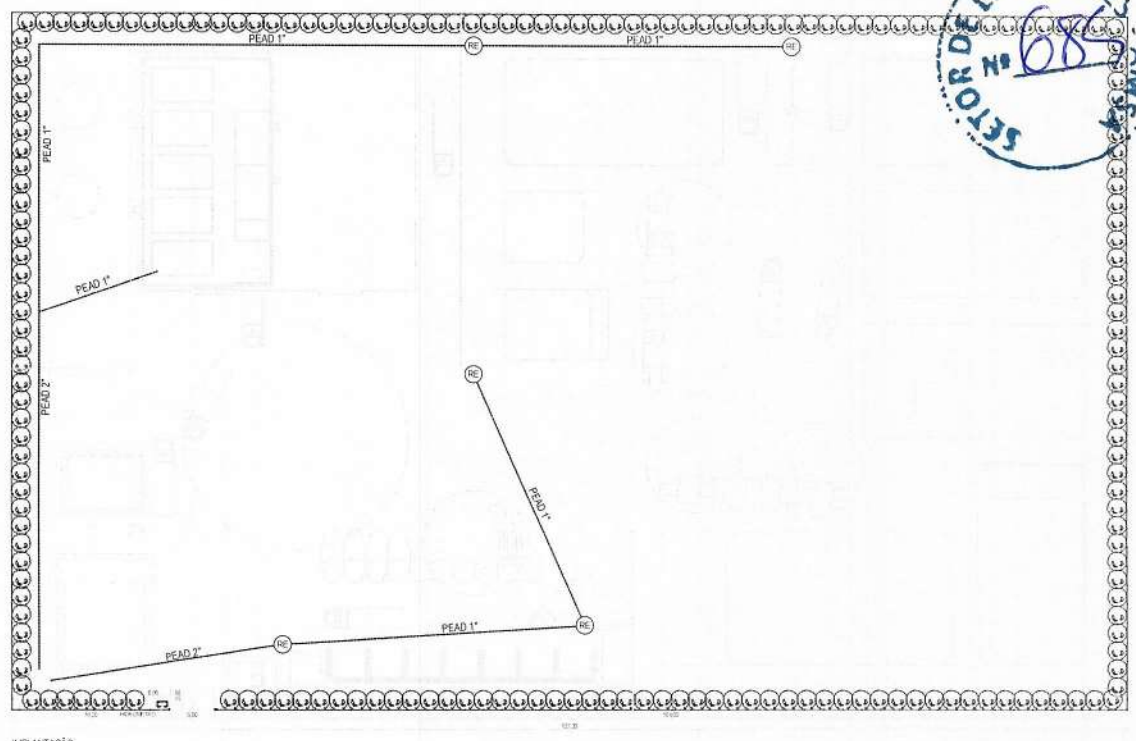

INFRAESTRUTURA

**LEGENDA**  
RE - Registro de gaveta

**NOTAS**  
- Os registros de gaveta deverão estar distanciados no máximo 60 m  
- As medidas indicadas entre os elementos são parâmetros de referência para adaptações aos terrenos ofertados nos municípios

DAVID DE SOUSA FERNANDES  
96812052353  
MINERVA ENGENHARIA E ACESSORIA LTDA  
CNPJ: 47.262.461/0001-12  
DAVID DE SOUSA FERNANDES  
CNPJ: 09.010.222/0001-77

PREFEITURA MUNICIPAL DE REDENÇÃO	
TAM: CENTRAL MUNICIPAL DE RESERVAS - CME 10.000 m <sup>2</sup>	
TOM: ANTONIO ENOCH - REDENÇÃO - CE	
PROJETO: INSTALAÇÃO HEMODIALÍTICA	REDA: 05
DISTRIBUIÇÃO DE INSTALAÇÕES HEMODIALÍTICAS	
CONDOMÍNIO ASSOCIAÇÃO PÚBLICA DOS MUNICÍPIOS DO MUNICÍPIO DE REDENÇÃO PARA O SANEAMENTO AMBIENTAL	
SENA - SECRETARIA DE MEIO AMBIENTE	DATA: 04/02/2020





VERDES  
RCC

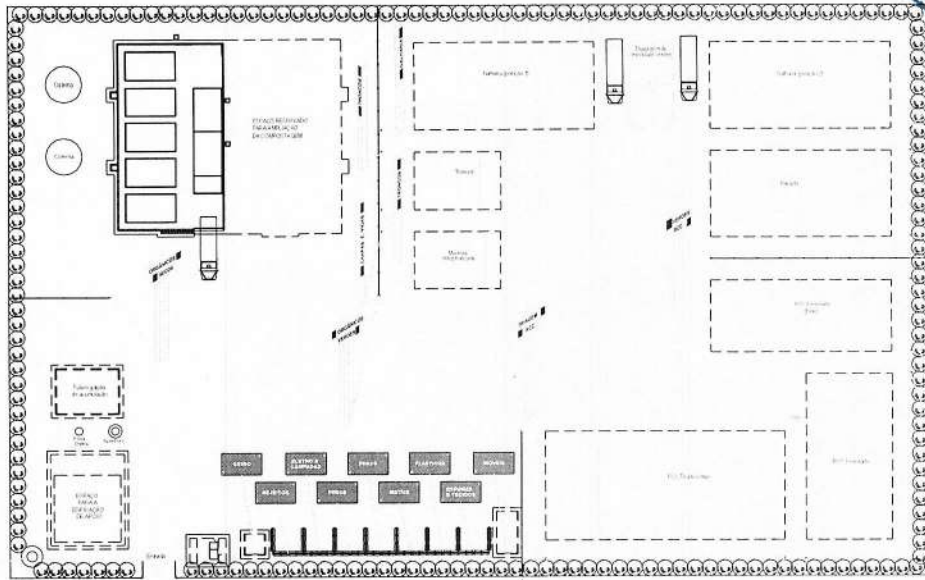

SINALIZAÇÃO HORIZONTAL  
esc. 1:10



**CMR**  
CENTRO MUNICIPAL DE RESERVOS  
RUA 4  
Bairro de Maripá



DAVID DE SOUSA  
FERNANDES  
96812052353  
ENGENHEIRO DE PROJETOS  
MINERIA ENGENHARIA E ASSessoria LTDA  
CNPJ: 41.241.456/0001-12  
DAVID DE SOUSA FERNANDES  
ENGENHEIRO CIVIL  
RNP: 080192225-7

PREFEITURA MUNICIPAL DE REDENÇÃO	
OBJETO:	CENTRAL MUNICIPAL DE RESERVOS - CAP 10.000 m <sup>3</sup>
LOCAL:	BARRIO ENGO - REDENÇÃO - CE
BAIRRO:	BARRIO ENGO
IDENTIFICACAO:	SINALIZACAO
IDENTIFICACAO:	SINALIZACAO GERAL
07	
CONTRATO ASSOCIACAO PUBLICA DOS MUNICIPIOS DO BAIXO DE BATURITE PARA O SANEAMENTO AMBIENTAL	
SEMA - SECRETARIA DE MEIO AMBIENTE	MAIO/2020

SINALIZACAO VERTICAL  
esc. 1:10





ITEM	DESCRIÇÃO	QUANTIDADE	UNIDADE
01	ABRACADURA	1	PC
02	BRUNO DE 1/2"	1	PC
03	BRUNO DE 3/4"	1	PC
04	BRUNO DE 1"	1	PC
05	BRUNO DE 1 1/4"	1	PC
06	BRUNO DE 1 1/2"	1	PC
07	BRUNO DE 1 3/4"	1	PC
08	BRUNO DE 2"	1	PC
09	BRUNO DE 2 1/4"	1	PC
10	BRUNO DE 2 1/2"	1	PC
11	BRUNO DE 2 3/4"	1	PC
12	BRUNO DE 3"	1	PC
13	BRUNO DE 3 1/4"	1	PC
14	BRUNO DE 3 1/2"	1	PC
15	BRUNO DE 3 3/4"	1	PC
16	BRUNO DE 4"	1	PC
17	BRUNO DE 4 1/4"	1	PC
18	BRUNO DE 4 1/2"	1	PC
19	BRUNO DE 4 3/4"	1	PC
20	BRUNO DE 5"	1	PC
21	BRUNO DE 5 1/4"	1	PC
22	BRUNO DE 5 1/2"	1	PC
23	BRUNO DE 5 3/4"	1	PC
24	BRUNO DE 6"	1	PC

- ORIENTAÇÕES:**
- 1 - DIMENSÃO DE FERRAGEM INTERNA DO CILINDRO INTERIORE
  - 2 - DIMENSÃO DE FERRAGEM INTERNA DO CILINDRO EXTERIORE
  - 3 - DIMENSÃO DE FERRAGEM EXTERNA DO CILINDRO INTERIORE
  - 4 - DIMENSÃO DE FERRAGEM EXTERNA DO CILINDRO EXTERIORE



PREFEITURA MUNICIPAL DE RETENÇÃO	
TÍTULO: CENTRO MUNICIPAL DE RESERVOS - CDR 0000 00	
LOCAL: RETENÇÃO - CE	
PROJETO: REESTRUTURAÇÃO DE REESTRUTURAÇÃO	NOV. 2020
PLANTA BAIXA	01
CONSORCIO ASSOCIADO PÚBLICA DOS MUNICÍPIOS DO MUNICÍPIO DE BASTOS PARA O SANEAMENTO AMBIENTAL	
SENA - SECRETARIA DE MEIO AMBIENTE	000/2020

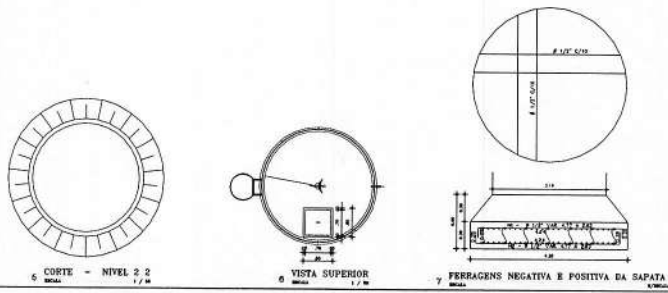
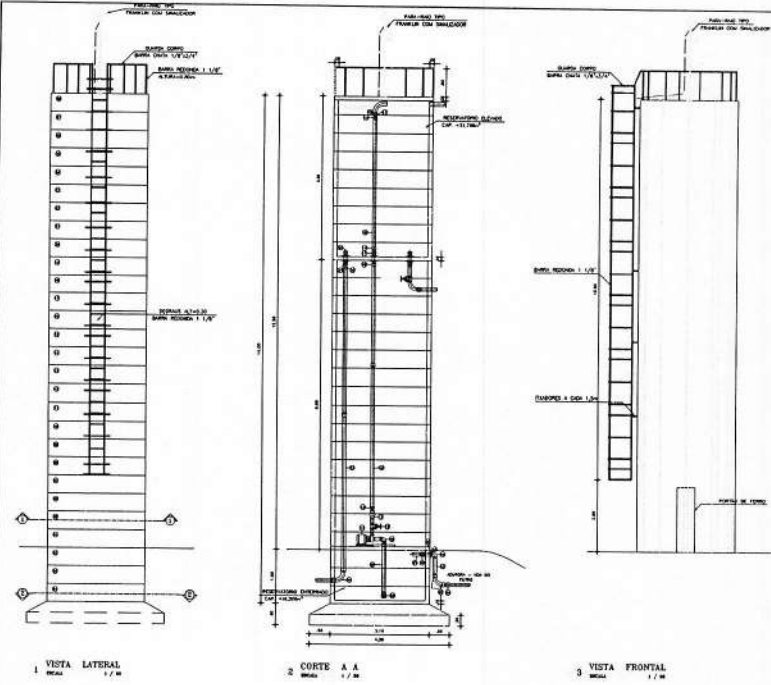

DAVID DE SOUSA FERNANDES  
 96812052353  
 MIERVIA ENGENHARIA E ASSESSORIA LTDA  
 CARRA 42 242 455-001 112  
 DAVID DE SOUSA FERNANDES  
 ENGENHEIRO CIVIL  
 RNP: 60133223-7

SEMPRE DE LICITAÇÕES - AMSA  
 Nº 684

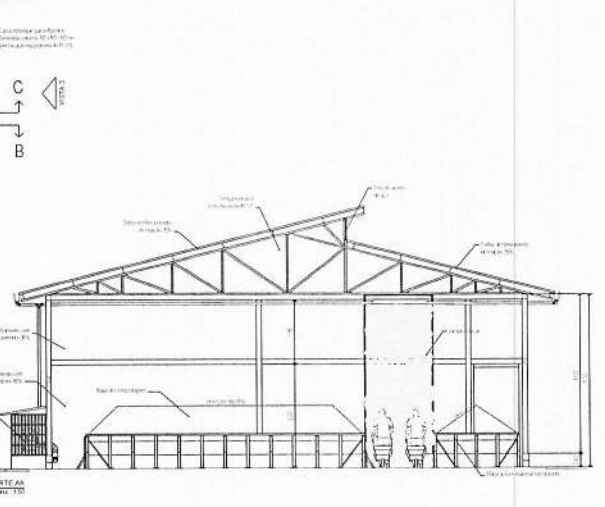
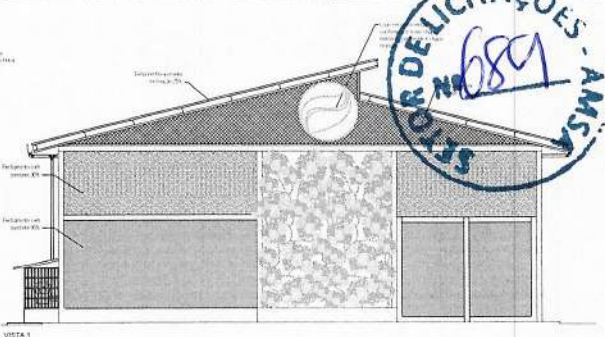
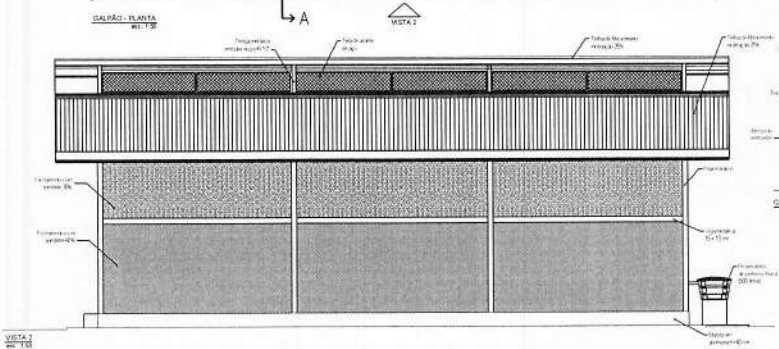
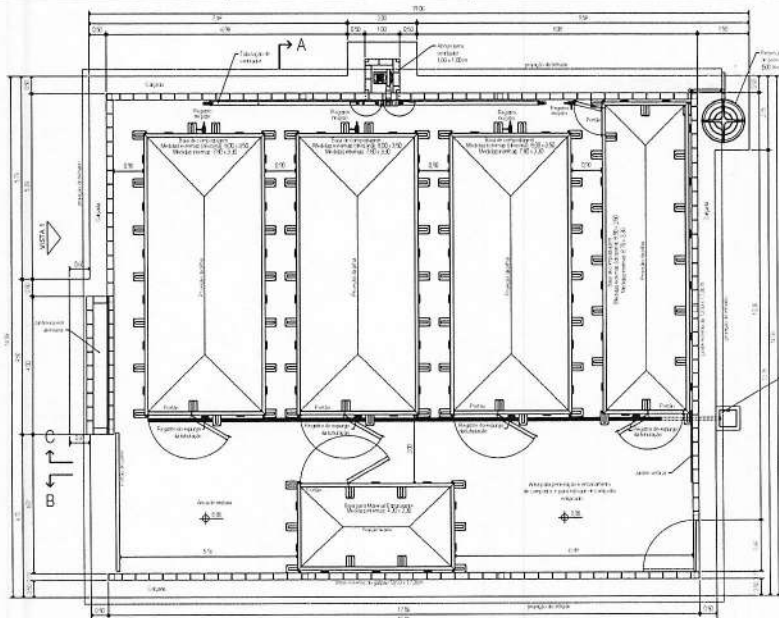

DAVID DE SOUSA  
 FERNANDES:  
 96812052353  
 INGENHARIA E ACESSORIA LTDA  
 C.R.F. Nº 24.448.990/12  
 DAVID DE SOUSA FERNANDES  
 ENGENHEIRO CIVIL  
 RNP: 060133223-7

<b>IT</b> Engenharia e Arquitetura		Conselho Regional de Engenharia e Arquitetura do Rio Grande do Sul - CREA/RS
SEMA - SECRETARIA DE MEIO AMBIENTE Rua Rio Grande, 100 - Centro 91201-900 - Porto Alegre, RS		01   2



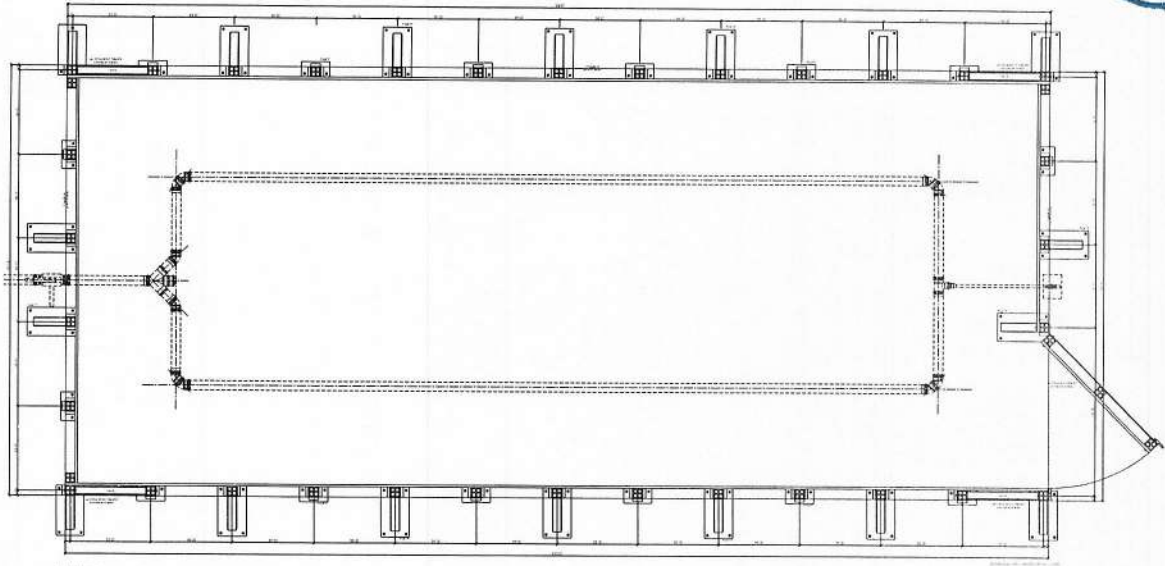

DAVID DE SOUSA  
FERNANDES:  
96812052353

MINERVA ENGENHARIA E ASSESSORIA LTDA  
CNPJ: 47.242.465/0001-12  
DAVID DE SOUSA FERNANDES  
ENGENHEIRO CIVIL  
RNP: 05913222-7

17		03   1	
----	--	--------	--



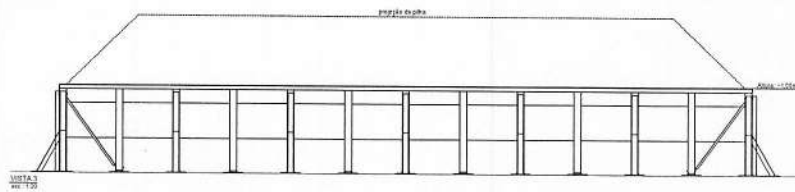
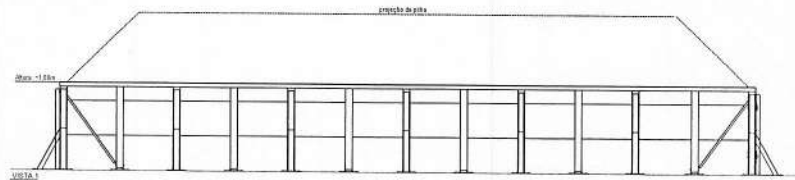
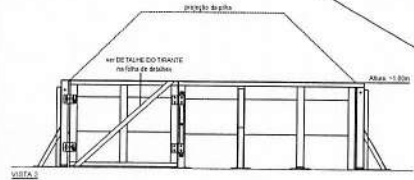
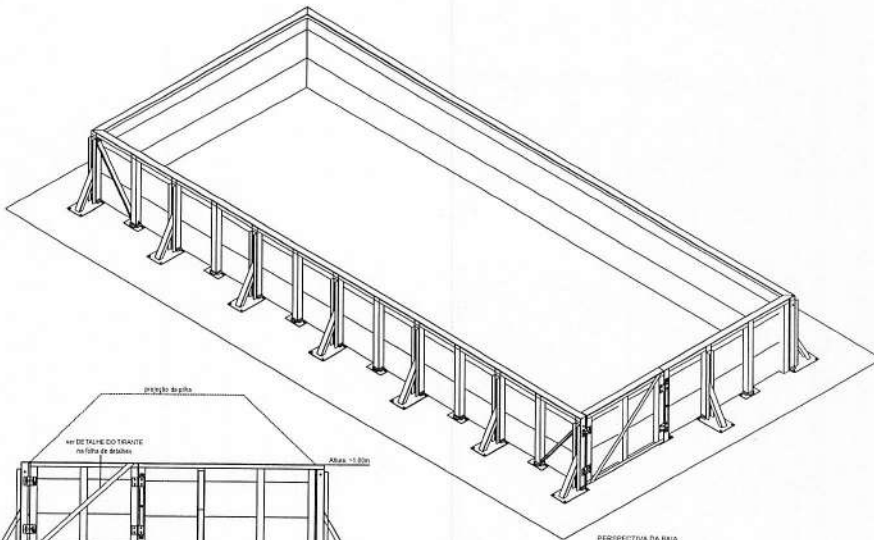

PERPECTIVA DA BAIA

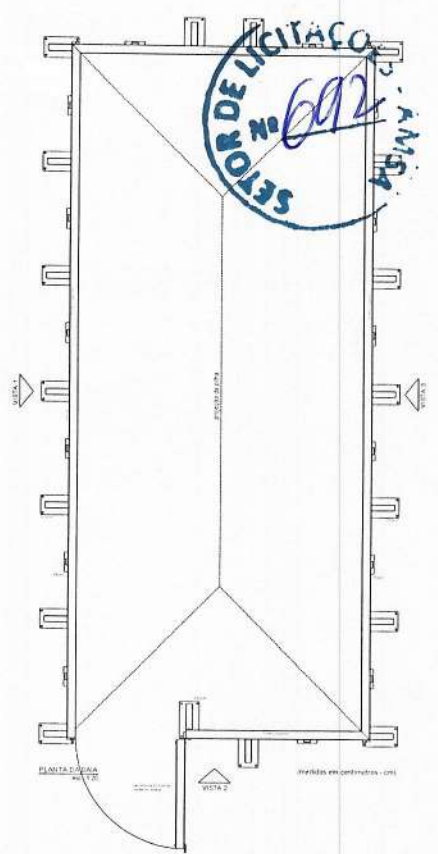

SETOR DE LICITAÇÃO  
 Nº 692  
 15/11/2017

DAVID DE SOUSA  
 FERNANDES:  
 96812052353  
 MINERVA ENGENHARIA E ASSESSORIA LTDA  
 CNPJ: 47.242.456/0001-12  
 DAVID DE SOUSA FERNANDES  
 ENGENHEIRO CIVIL  
 RNP: 668120223-7

<b>IT</b> Engenharia e Assessoria Ltda. Rua: Genésio de Azevedo, 1000 - Jd. Santa Helena - São Paulo/SP - CEP: 04032-000 Fone: (11) 5082-1000 - Fax: (11) 5082-1001 E-mail: contato@iteng.com.br CNPJ: 06.948.888/0001-00		04   1
--	--	--------





SETOR DE LICITAÇÃO Nº 695/2014

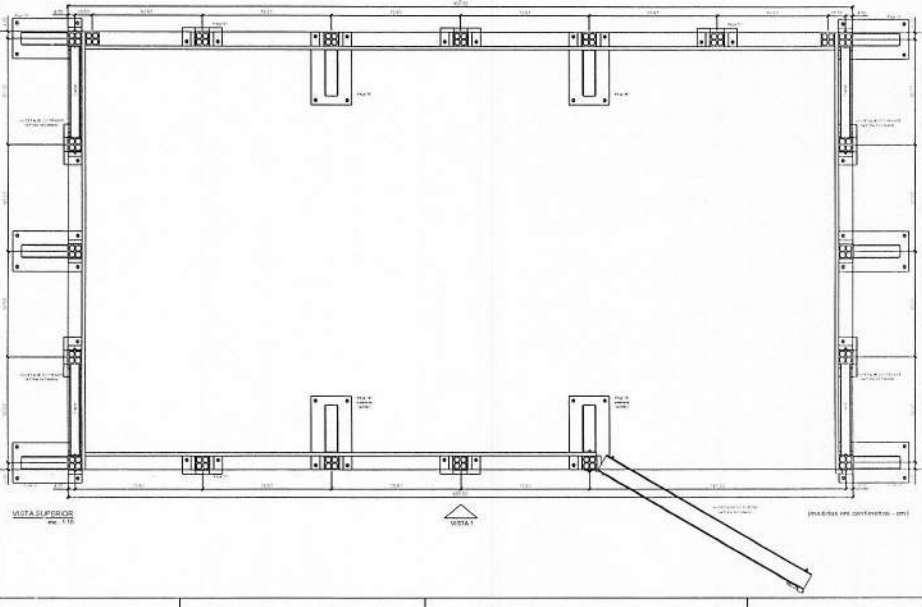
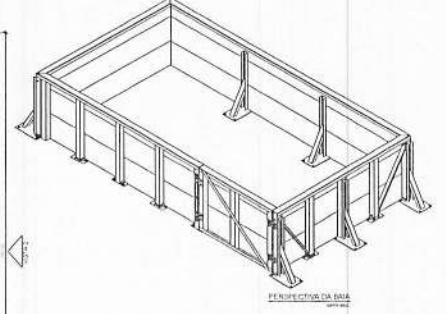
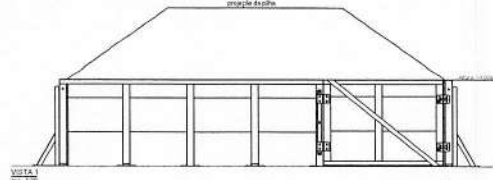
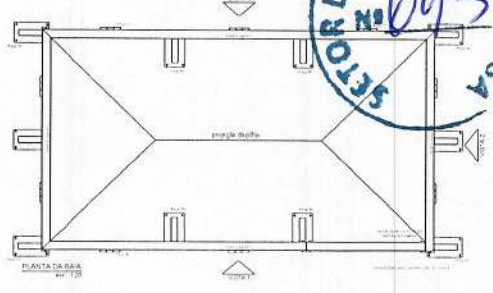
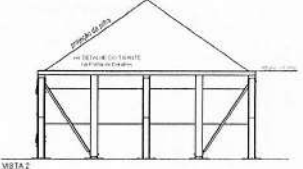
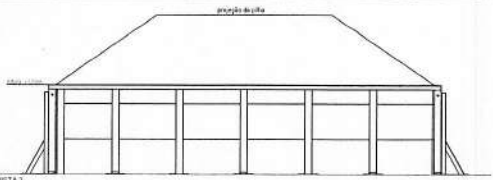

DAVID DE SOUSA FERNANDES  
96812052353  
MINERVA ENGENHARIA E ARQUITETURA LTDA  
CNPJ nº 14.282.880/01-00  
DAVID DE SOUSA FERNANDES  
PROFESSOR  
RNP: 06913222-7

<p><b>IT</b> INSTITUTO DE TECNOLOGIA</p> <p>DEPARTAMENTO DE LICITAÇÃO DE MATERIAIS</p> <p>AV. BRASIL, 4545 - JARDIM SÃO ANTONIO - SÃO PAULO - SP</p> <p>CEP: 05438-900 - FONE: (11) 3091-3100</p> <p>WWW.IT.COM.BR</p>		<p>07 1</p>
--	--	-------------





**PEÇA "A"**

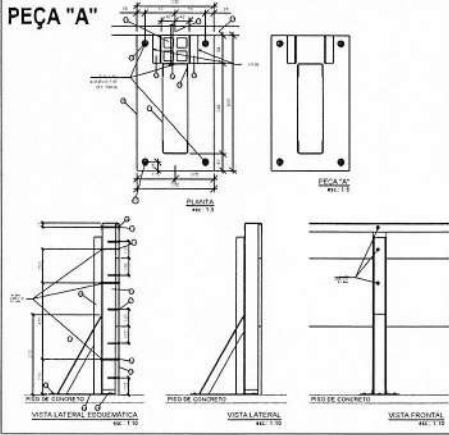

**PEÇA "B"**

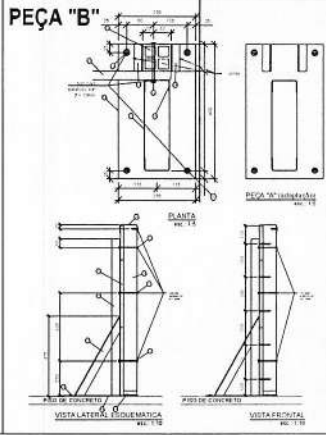

**PEÇA "C"**

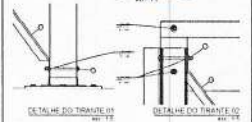
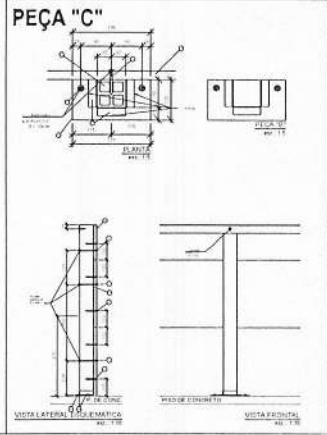

**LEGENDA**

N.	Descrição	Nota
01	Faixa de madeira plástica, 2,5 x 40cm	Prengida a peça 05
02	Preço: 18 x 27	
03	Cabo de madeira plástica, 5,2 x 6,2cm (L = 100cm)	Aparafusado à peça 05
04	Perf. U (chapa dobrada 1,57 x 117) (25,4 x 25,4 x 3,18mm) L = 80cm	Soldado à peça 05
05	Perf. U (chapa dobrada 1,5 x 50mm) (25,4 x 25,4 x 3,18mm) L = 80cm	Soldado às peças 05 e 07
06	Chapa de aço nº 6 30mm (104) 230 x 400mm	Aparafusado ao pilar de concreto
07	Perf. U (chapa dobrada 1,5 x 50mm) (25,4 x 25,4 x 3,18mm) L = 54,9cm	Soldado às peças 05 e 06
08	Perf. U (chapa dobrada para concreto 1,57 x 50mm) (25,4 x 25,4 x 3,18mm) para a parede	Furo para parafuso com Ø10mm
09	Perf. U (chapa dobrada 1,57 x 50mm) (25,4 x 25,4 x 3,18mm) L = 80cm	Soldado às peças 05 e 06
10	Chapa de aço nº 6 35mm (104) 230 x 150mm	Aparafusado às peças 05 e soldado ao perfil U
11	Preço: 19 x 30	
12	Faixa de madeira plástica com perna e anelada Ø100 (L=112 cm)	Furo para parafuso com Ø10mm
13	Chapa de aço nº 6 35mm (104) 230 x 400mm	Aparafusado ao pilar de concreto
14	Barras rebocadas com perna e anelada Ø100 (L=112 cm)	Furo para parafuso com Ø10mm
15	Perf. U (chapa dobrada 1,5 x 50mm) (25,4 x 25,4 x 3,18mm) L = 118cm	
16	Fita de aço nº 6 35mm (104)	Aparafusado ao perfil U superior
17	Perf. U (chapa dobrada 1,5 x 50mm) (25,4 x 25,4 x 3,18mm) L = 118cm	Aparafusado ao perfil U superior
18	Distância de chapa de aço nº 6 35mm (104) 230 x 150mm	Aparafusado aos pilares de madeira plástica

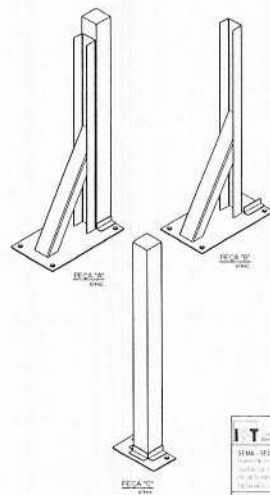
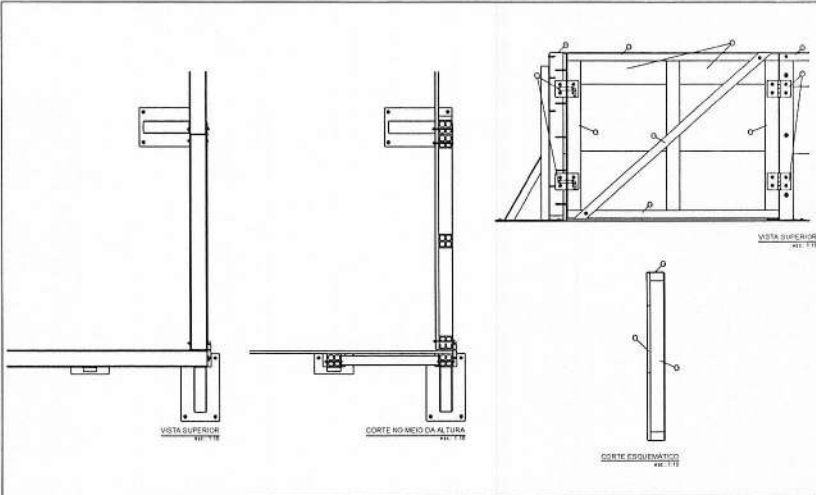

DAVID DE SOUSA FERNANDES: 86812052353  
 MINERIA ENGENHARIA E ASSOCIADOS LTDA.  
 CAV. 42, ZONA INDUSTRIAL II  
 DAVID DE SOUSA FERNANDES  
 ENGENHEIRO CIVIL  
 RFP: 06933223.2

**IT** INSTITUTO DE TECNOLOGIA  
 SINAL: SECRETARIA DE LICITAÇÕES  
 Nº 01/2014 - 15/05/2014  
 Nº 02/2014 - 15/05/2014  
 Nº 03/2014 - 15/05/2014  
 Nº 04/2014 - 15/05/2014  
 Nº 05/2014 - 15/05/2014  
 Nº 06/2014 - 15/05/2014  
 Nº 07/2014 - 15/05/2014  
 Nº 08/2014 - 15/05/2014  
 Nº 09/2014 - 15/05/2014  
 Nº 10/2014 - 15/05/2014  
 Nº 11/2014 - 15/05/2014  
 Nº 12/2014 - 15/05/2014  
 Nº 13/2014 - 15/05/2014  
 Nº 14/2014 - 15/05/2014  
 Nº 15/2014 - 15/05/2014  
 Nº 16/2014 - 15/05/2014  
 Nº 17/2014 - 15/05/2014  
 Nº 18/2014 - 15/05/2014  
 Nº 19/2014 - 15/05/2014  
 Nº 20/2014 - 15/05/2014  
 Nº 21/2014 - 15/05/2014  
 Nº 22/2014 - 15/05/2014  
 Nº 23/2014 - 15/05/2014  
 Nº 24/2014 - 15/05/2014  
 Nº 25/2014 - 15/05/2014  
 Nº 26/2014 - 15/05/2014  
 Nº 27/2014 - 15/05/2014  
 Nº 28/2014 - 15/05/2014  
 Nº 29/2014 - 15/05/2014  
 Nº 30/2014 - 15/05/2014  
 Nº 31/2014 - 15/05/2014  
 Nº 32/2014 - 15/05/2014  
 Nº 33/2014 - 15/05/2014  
 Nº 34/2014 - 15/05/2014  
 Nº 35/2014 - 15/05/2014  
 Nº 36/2014 - 15/05/2014  
 Nº 37/2014 - 15/05/2014  
 Nº 38/2014 - 15/05/2014  
 Nº 39/2014 - 15/05/2014  
 Nº 40/2014 - 15/05/2014  
 Nº 41/2014 - 15/05/2014  
 Nº 42/2014 - 15/05/2014  
 Nº 43/2014 - 15/05/2014  
 Nº 44/2014 - 15/05/2014  
 Nº 45/2014 - 15/05/2014  
 Nº 46/2014 - 15/05/2014  
 Nº 47/2014 - 15/05/2014  
 Nº 48/2014 - 15/05/2014  
 Nº 49/2014 - 15/05/2014  
 Nº 50/2014 - 15/05/2014  
 Nº 51/2014 - 15/05/2014  
 Nº 52/2014 - 15/05/2014  
 Nº 53/2014 - 15/05/2014  
 Nº 54/2014 - 15/05/2014  
 Nº 55/2014 - 15/05/2014  
 Nº 56/2014 - 15/05/2014  
 Nº 57/2014 - 15/05/2014  
 Nº 58/2014 - 15/05/2014  
 Nº 59/2014 - 15/05/2014  
 Nº 60/2014 - 15/05/2014  
 Nº 61/2014 - 15/05/2014  
 Nº 62/2014 - 15/05/2014  
 Nº 63/2014 - 15/05/2014  
 Nº 64/2014 - 15/05/2014  
 Nº 65/2014 - 15/05/2014  
 Nº 66/2014 - 15/05/2014  
 Nº 67/2014 - 15/05/2014  
 Nº 68/2014 - 15/05/2014  
 Nº 69/2014 - 15/05/2014  
 Nº 70/2014 - 15/05/2014  
 Nº 71/2014 - 15/05/2014  
 Nº 72/2014 - 15/05/2014  
 Nº 73/2014 - 15/05/2014  
 Nº 74/2014 - 15/05/2014  
 Nº 75/2014 - 15/05/2014  
 Nº 76/2014 - 15/05/2014  
 Nº 77/2014 - 15/05/2014  
 Nº 78/2014 - 15/05/2014  
 Nº 79/2014 - 15/05/2014  
 Nº 80/2014 - 15/05/2014  
 Nº 81/2014 - 15/05/2014  
 Nº 82/2014 - 15/05/2014  
 Nº 83/2014 - 15/05/2014  
 Nº 84/2014 - 15/05/2014  
 Nº 85/2014 - 15/05/2014  
 Nº 86/2014 - 15/05/2014  
 Nº 87/2014 - 15/05/2014  
 Nº 88/2014 - 15/05/2014  
 Nº 89/2014 - 15/05/2014  
 Nº 90/2014 - 15/05/2014  
 Nº 91/2014 - 15/05/2014  
 Nº 92/2014 - 15/05/2014  
 Nº 93/2014 - 15/05/2014  
 Nº 94/2014 - 15/05/2014  
 Nº 95/2014 - 15/05/2014  
 Nº 96/2014 - 15/05/2014  
 Nº 97/2014 - 15/05/2014  
 Nº 98/2014 - 15/05/2014  
 Nº 99/2014 - 15/05/2014  
 Nº 100/2014 - 15/05/2014



SETOR DE LICITAÇÕES - ANSA  
 Nº 698

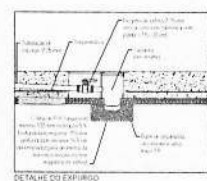
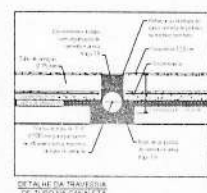
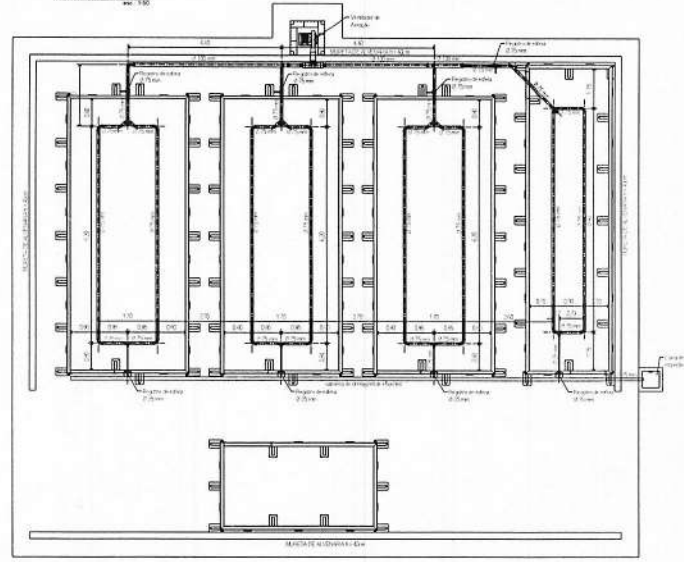
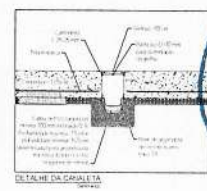
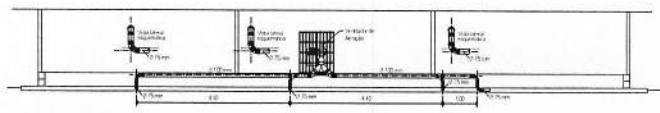

RELAÇÃO DOS MATERIAIS  
 De acordo com o projeto executivo, a serem fornecidas pelo contratado, em conformidade com as especificações técnicas e de materiais.

